

| | | | | | | |
|---------------|-------|-------|-------|-------|-------|-------|
| | Lx1 | Lx2 | Lx3 | Hx1 | Hx2 | Hx3 |
| 変速比 | 0.162 | 0.245 | 0.362 | 0.448 | 0.679 | 1.000 |
| 出力回転数 (r.p.m) | 235 | 355 | 525 | 650 | 985 | 1450 |

入力回転数 1450r.p.m とした場合

| | |
|--------------|-----|
| 普通寸法差 (削り加工) | 寸法差 |
| 呼び寸法の区分 | |
| | |
| | |
| | |
| | |

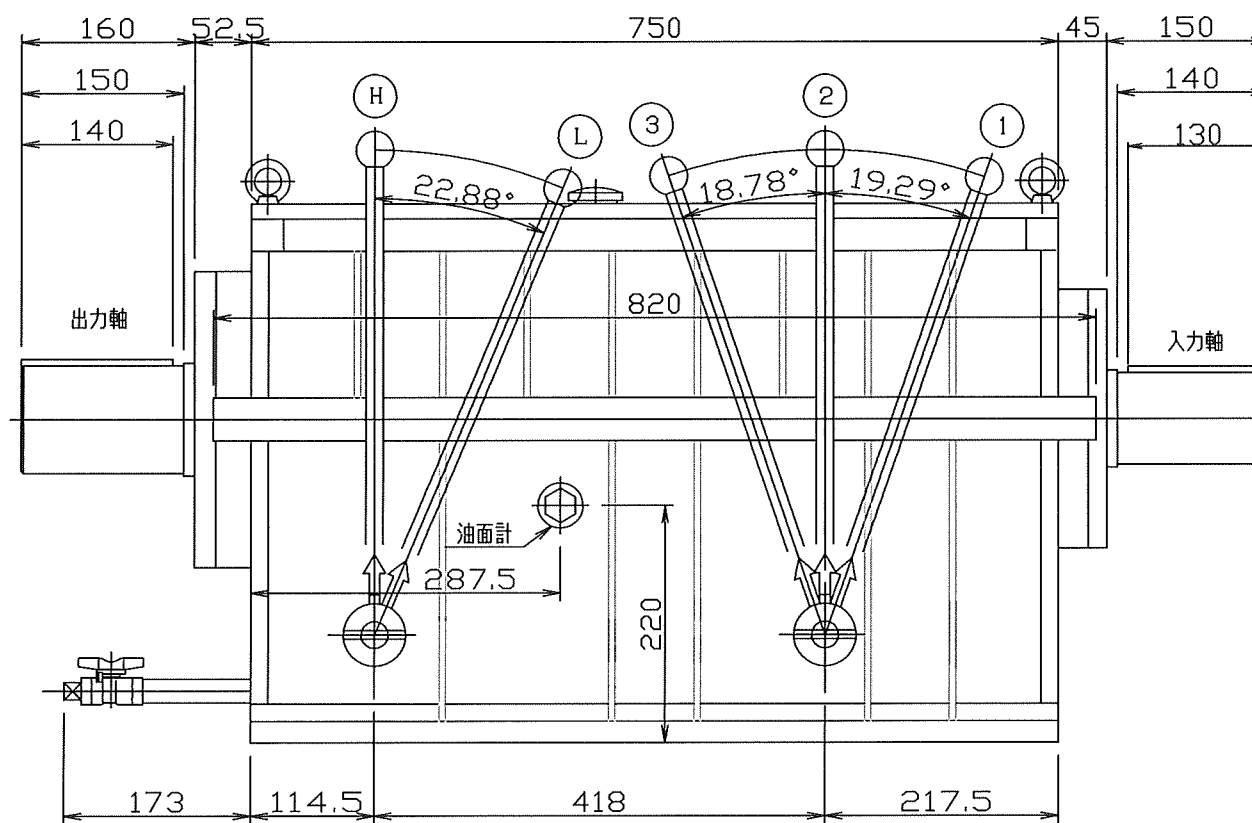
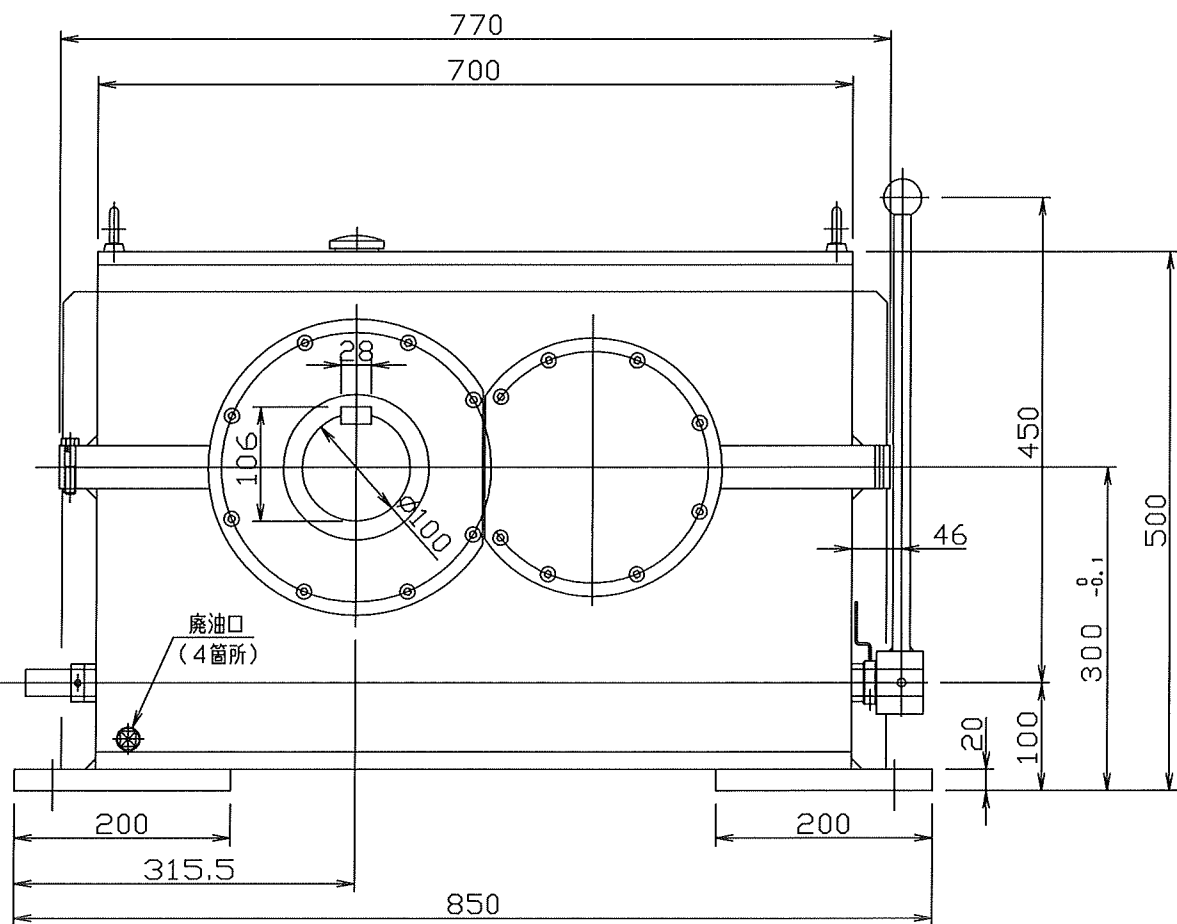
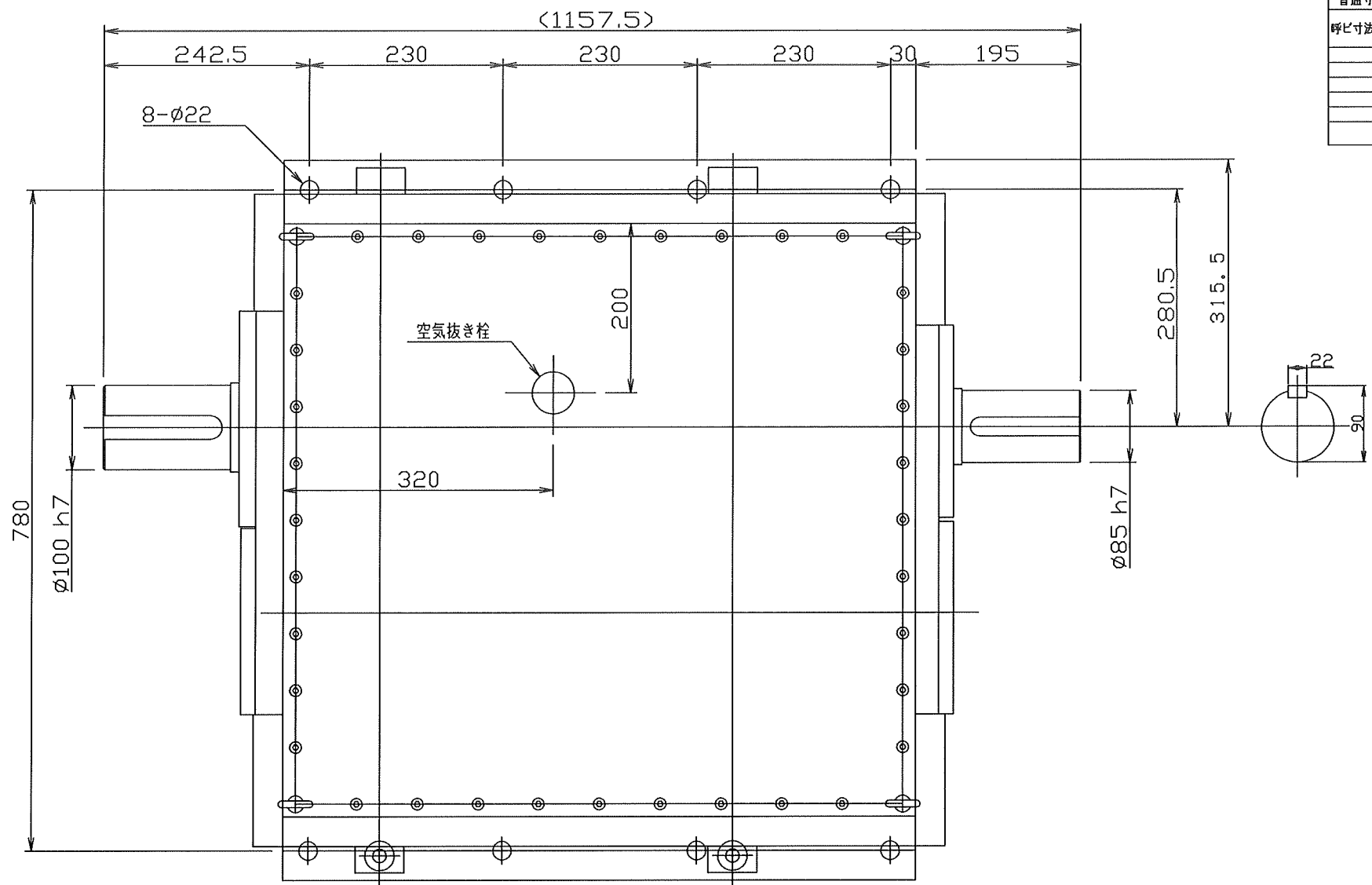
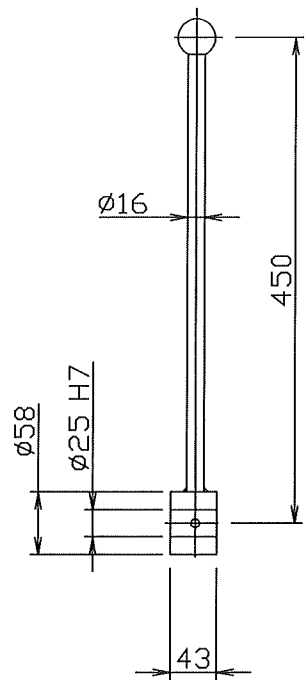

| 品番 | 品名 | 図番 | 材質 | 個数 | 備考 |
|----|---------------|----------------|------------|------|-----|
| | 型式名称 | MSM-6110GS 外形図 | | | |
| 尺度 | 1/5 | 角法 | 3角法 | 使用個所 | 標準図 |
| 図番 | MSM-6110-01/1 | 日付 | 2013.11.20 | | |
| 社長 | 課長 | 検図 | 設計 | J.A | 製図 |
| | | | | 竹中 | 写図 |

株式会社 益製作所