

普通寸法差 (削り加工)			
呼び寸法/区分	公差	公差	公差
1mm	4mm	0.05	0.1
4mm	10mm	0.07	0.2
10mm	30mm	0.1	0.3
30mm	50mm	0.2	0.5
50mm	100mm	0.3	0.8

変速位置	1	2	3	4
50HZ	45	62	90	118
60HZ	54	75	108	143
キヤ-比	0.031	0.043	0.062	0.082

※ 回転数(キヤ-比)は変更できます。

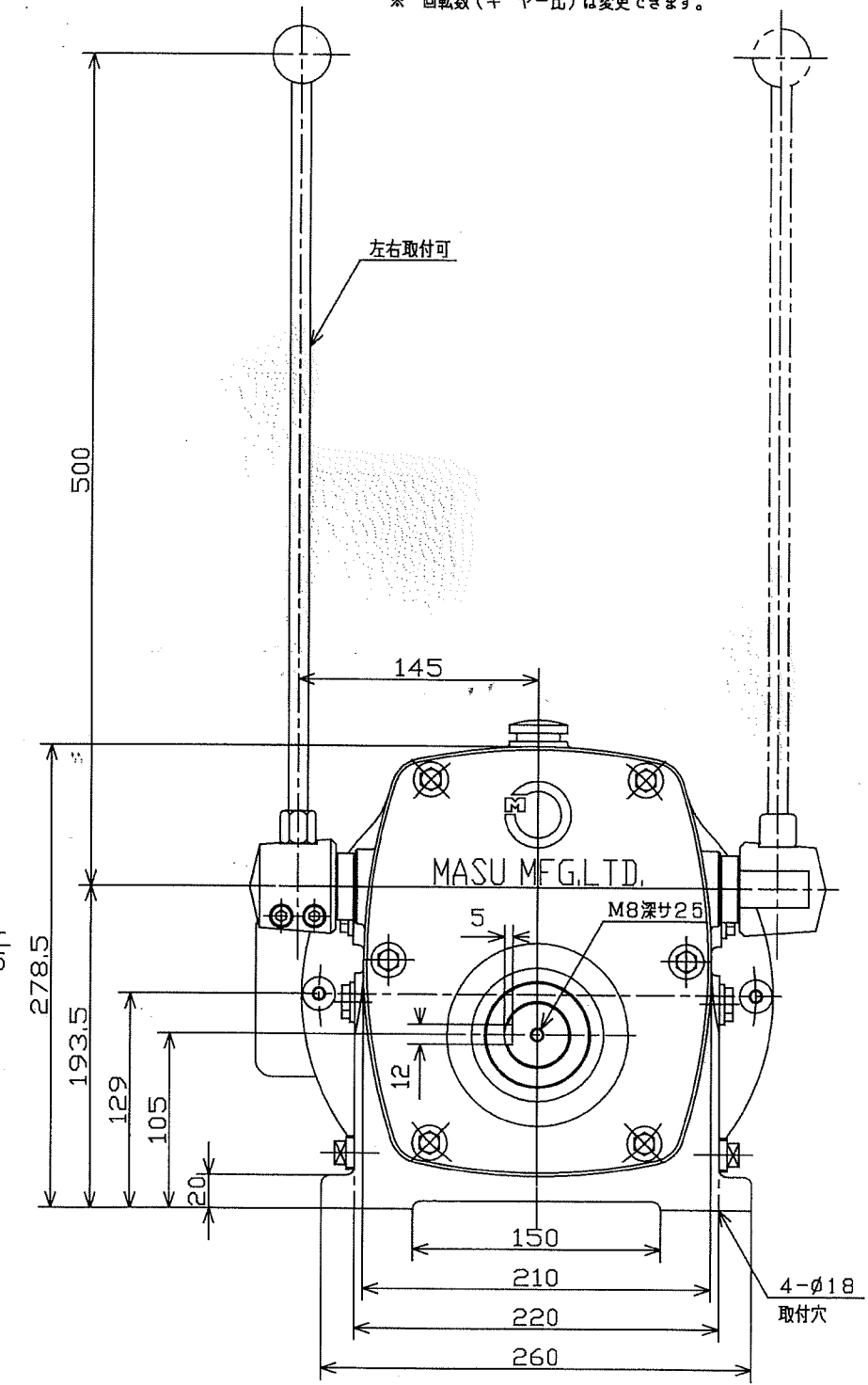
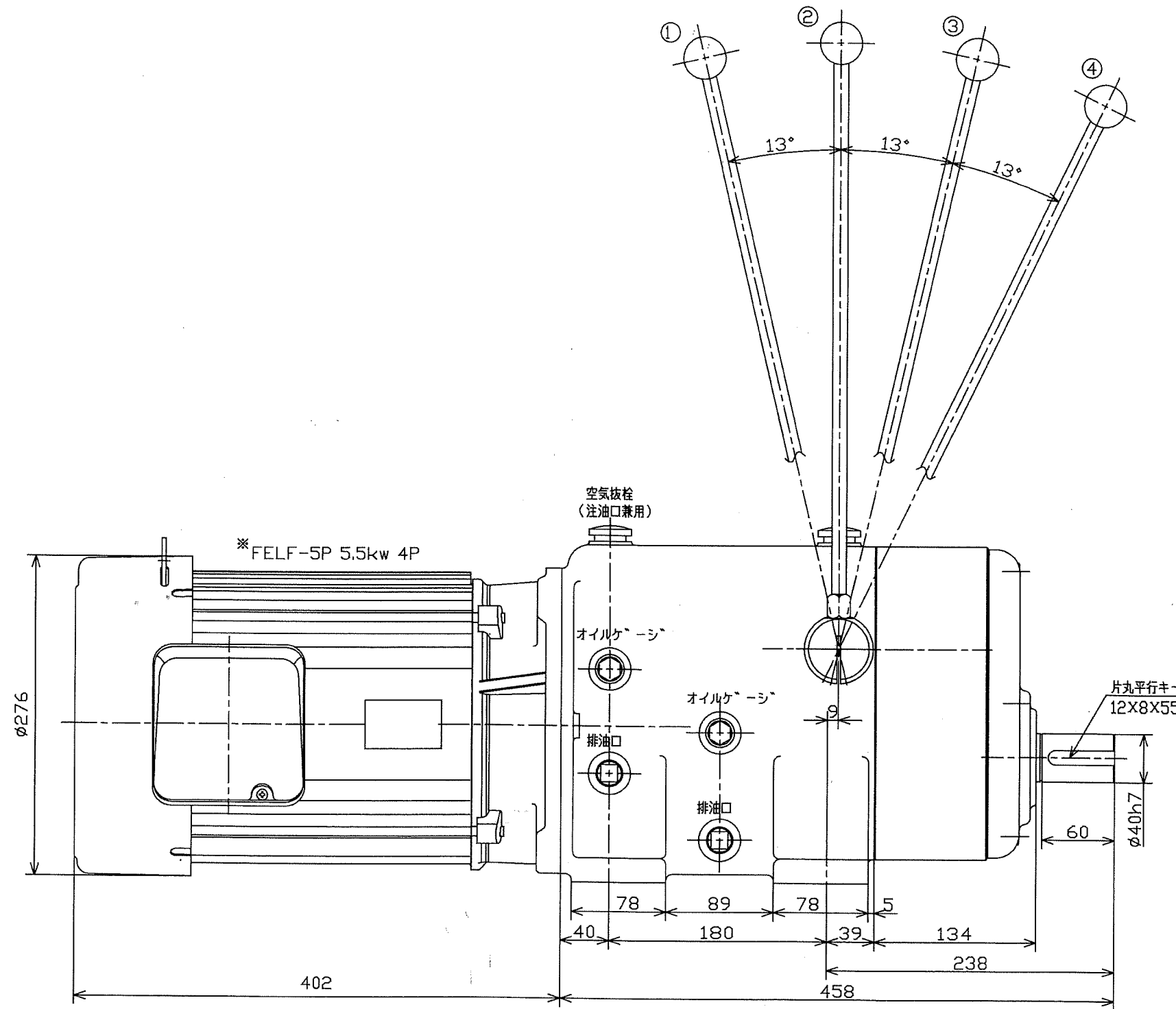

型式名称	MSDT-408GL型変速機外形図		
尺度	1:3	角法	3角法
使用箇所			
図番	M-4000	日付	46年11月18日
社長	課長	検図	設計
製	上	製	上
写	写	写	写
保	保	保	保
久	久	久	久
保	保	保	保

※ H28.4.21 高効率モートルに変更
竹中
訂正記事 印

株式会社 益製作所