

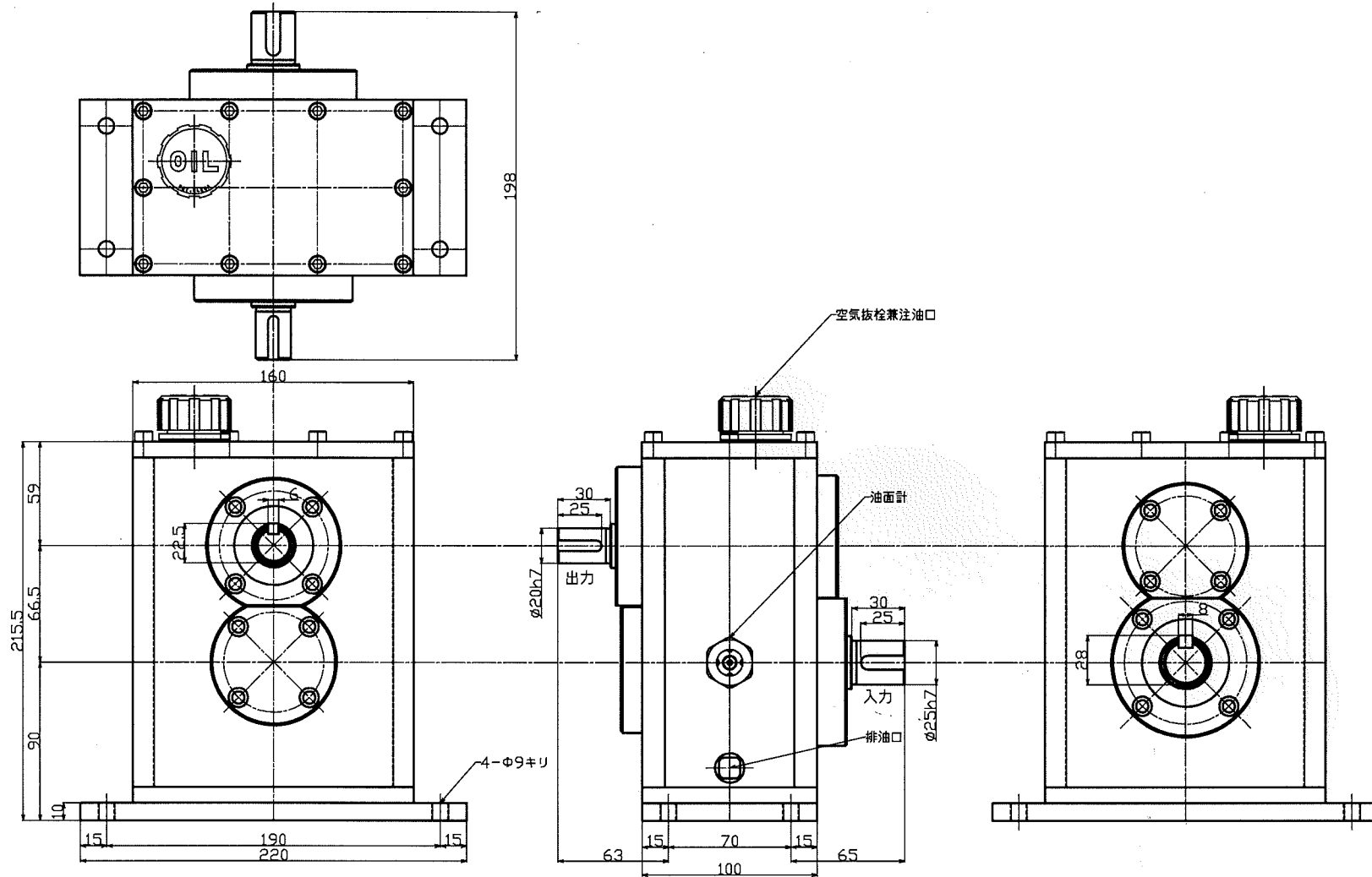

普通寸法差(削り加工)			
呼び寸法/区分	寸法差		
	公差	公差	公差
1kL 4kT	0.05	0.1	0.3
4kZk 16kT	0.07	0.2	0.5
16kZk 63kT	0.1	0.3	0.7
63kZk 250kT	0.2	0.5	1.2
250kZk 1000kT	0.3	0.8	2.0



形式名称	MS-500-2.8型増速機 外形図		
尺度	1:2.5	角法	三角法
図番		日付	2016.11.22
社長	課長	検図	設計
			製図 竹中
 株式会社 益 製作所			