

概略仕様
 伝達容量 : 37 kW
 最大入力回転数 : 1800 rpm
 最大入力トルク : 700 N・m
 正逆切替
 減速比 : 1
 潤滑油量 : 18 L
 重量 : 約 160 kg

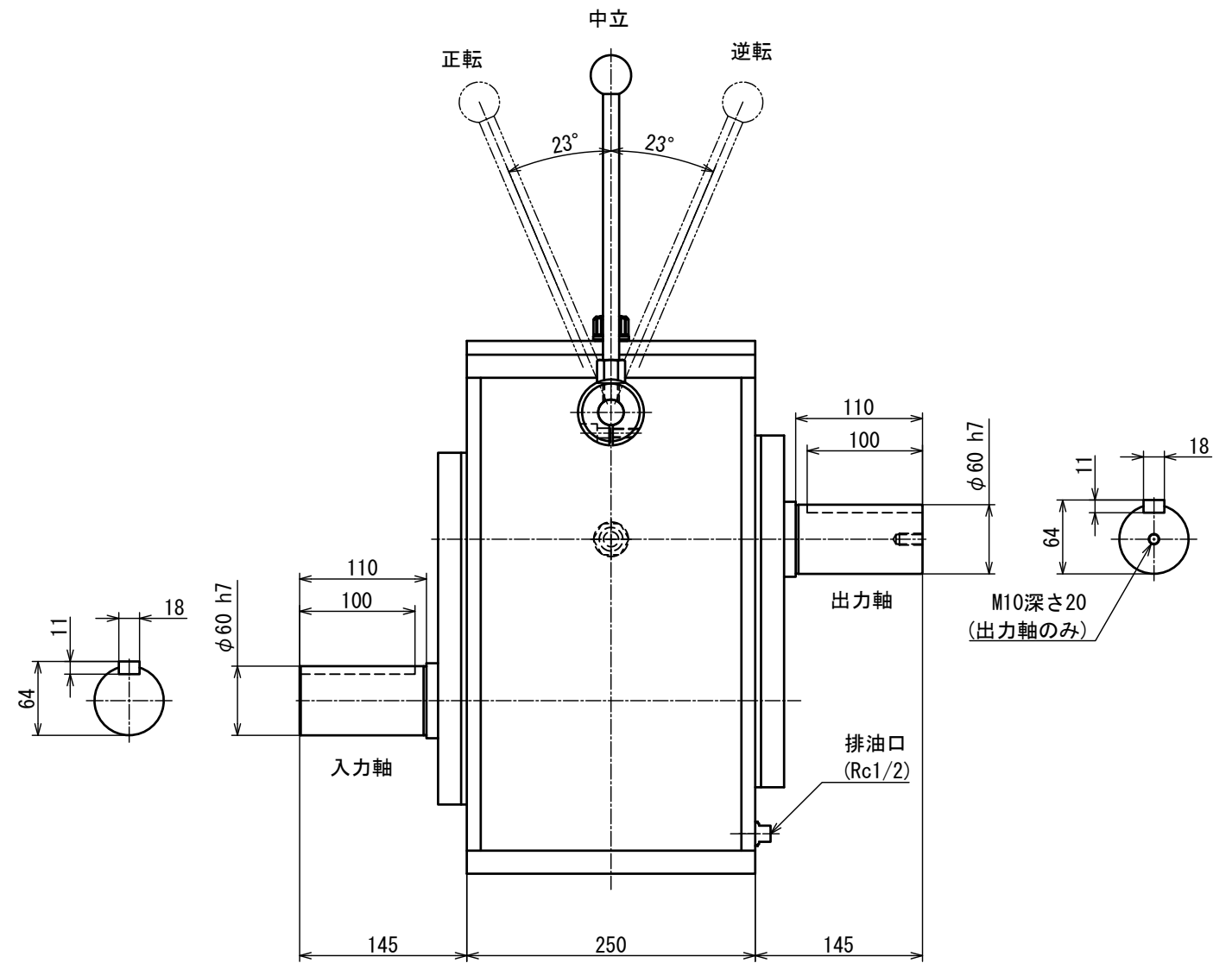
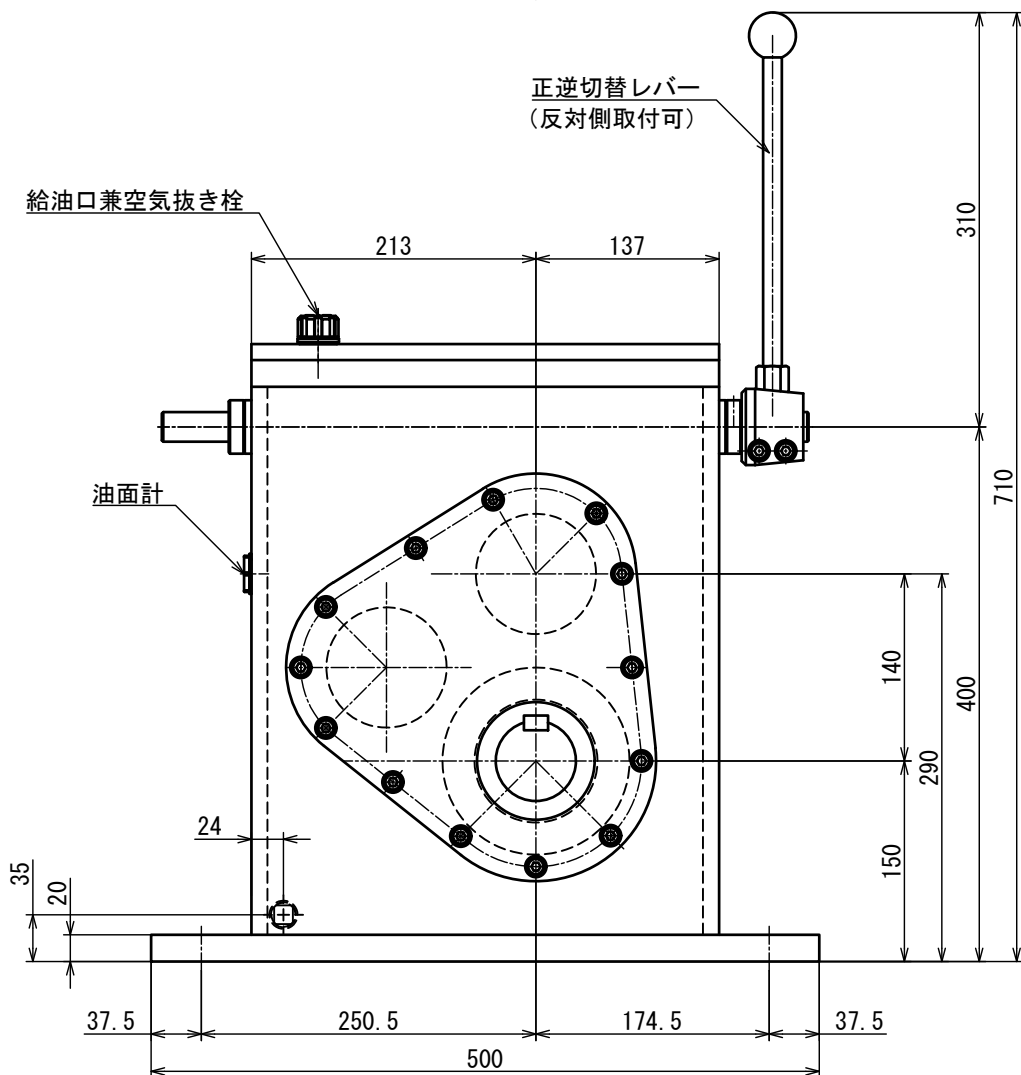

図番	MM-150-A-0D	図面名称	外形図			
形式名称	MM-150 型正逆ミッション	尺度	1:4	角法	◎	☐
株式会社 益製作所	日付	2022年9月8日	承認	検図	製図	機