

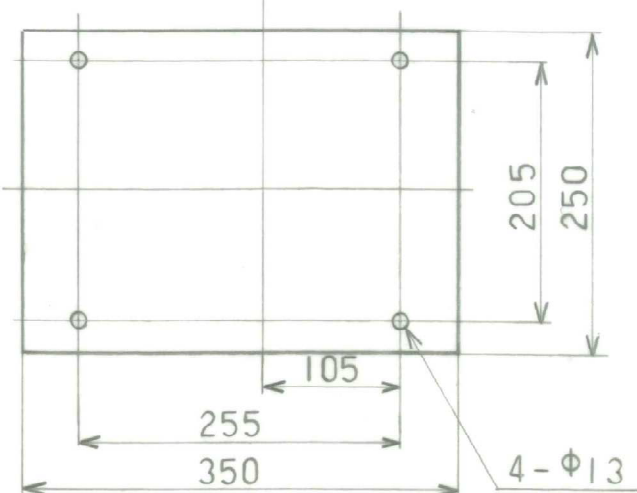

普通寸法差 (削り加工)

呼び寸法の区分	寸法差		
	精級 ±	中級 ±	粗級 ±
1以上 4以下	0.05	0.1	0.3
4をこえ 16以下	0.07	0.2	0.5
16をこえ 63以下	0.1	0.3	0.7
63をこえ 250以下	0.2	0.5	1.2
250をこえ1000以下	0.3	0.8	2.0

図面に記入ナキ角オヨビ隅ハ
糸面取りノコト

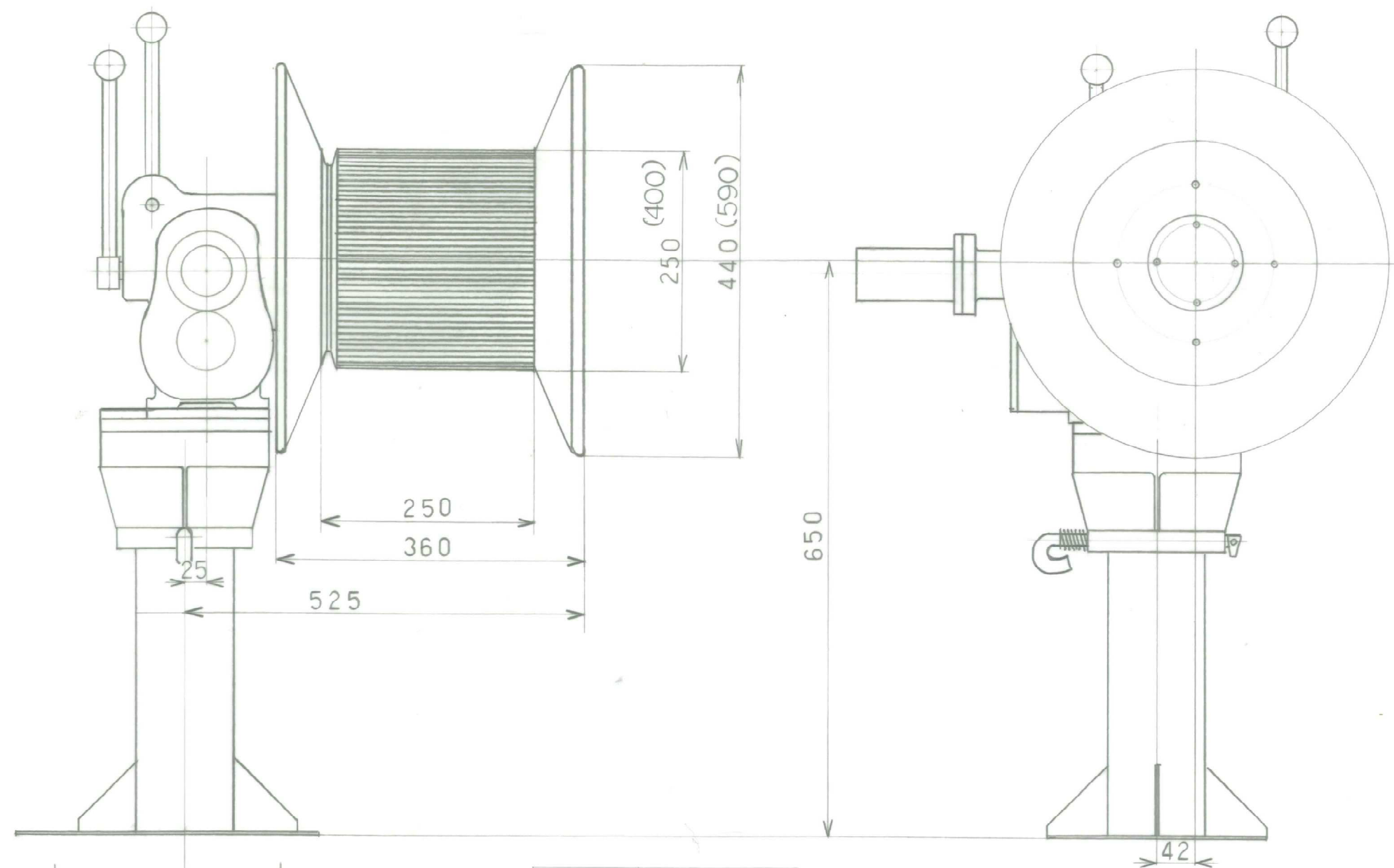

使用モ-タ-	OMM-20
回転数	1速 0~20
	2速 0~32
	3速 0~57
巻揚能力	Max 300Kg
重量	55 Kg

品番	品名	図番	材質	個数	備考
	型式名称 MC-2(3)N-300U				
尺度	1/6	角法	3角法	使用箇所	
図番				日附	57年8月12日
社長	検図	検図	設計	製図	写図
 株式会社 益製作所					

符号	年月日	訂正記事	印
----	-----	------	---