

普通寸法差 (削り加工)			
呼び寸法/区分	寸法公差		
	種類	公差	種類
H8/g7	0.05	0.1	0.3
H7/g6	0.07	0.2	0.5
H6/g5	0.1	0.3	0.7
H5/g4	0.2	0.5	1.2
H4/g3	0.3	0.8	2.0

指示無キ部分ハ表面取リノコト  
G

▽ ( ~ ▽ ▽ ▽ )

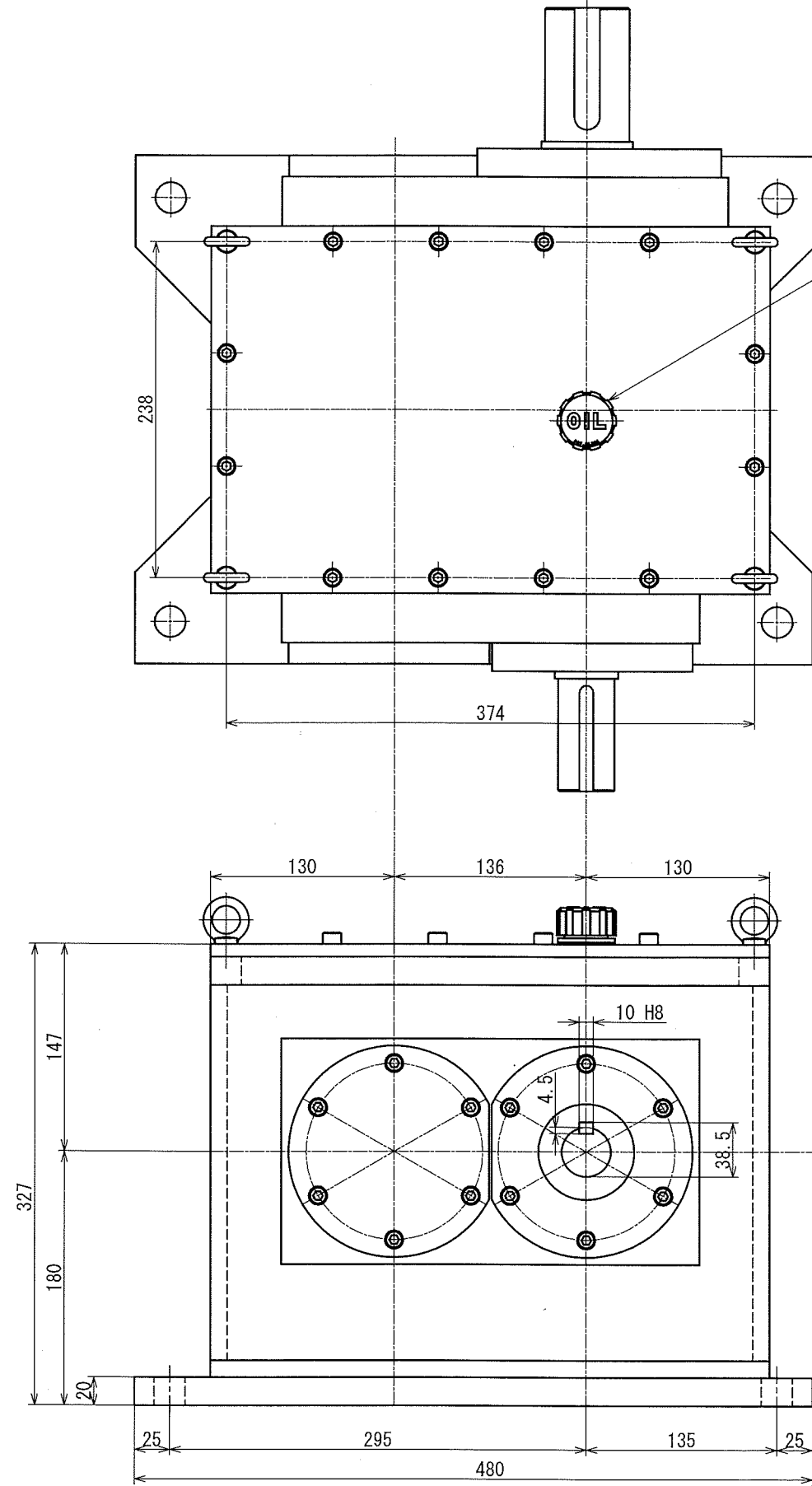

空気抜栓兼注油口

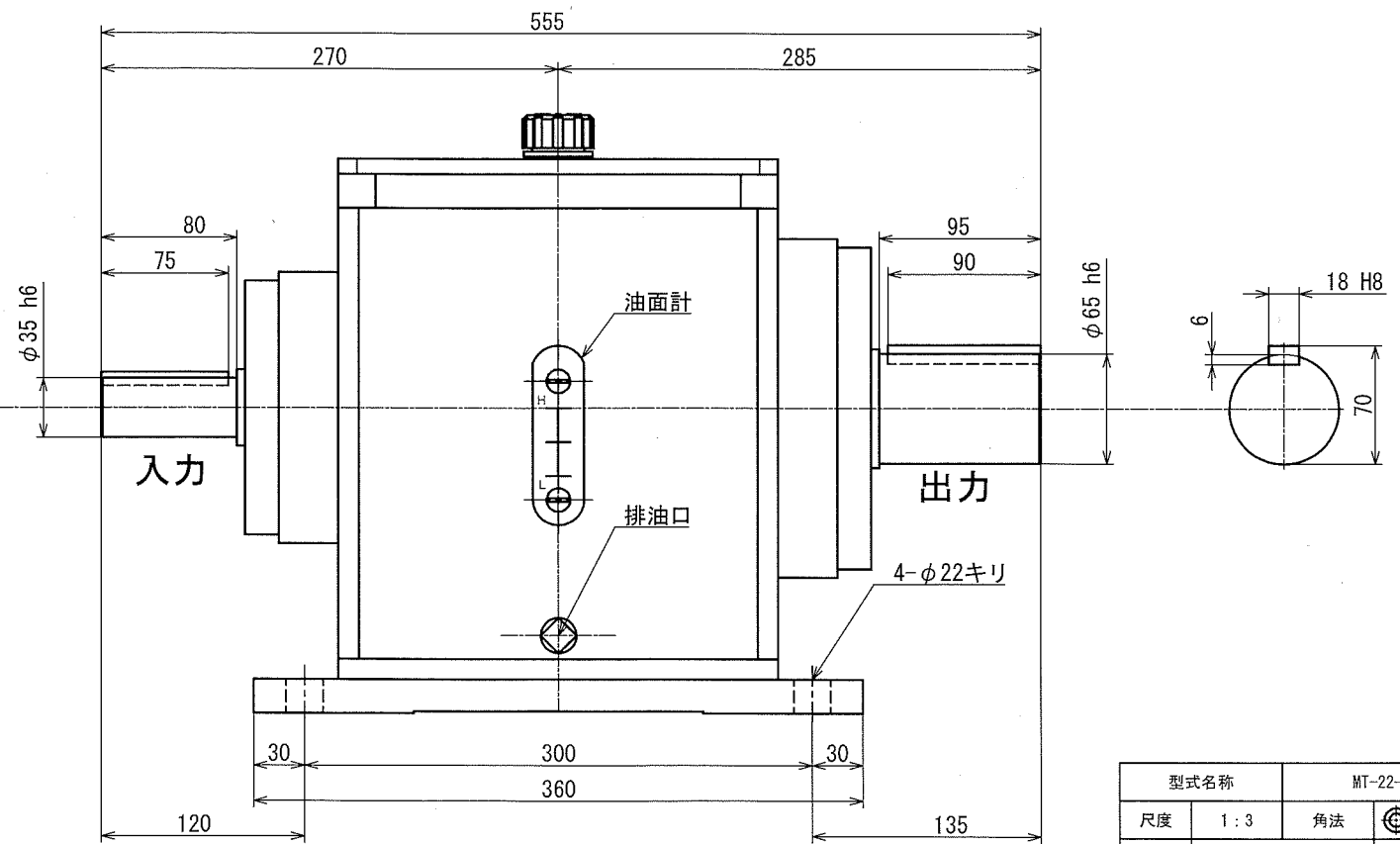

型式名称		MT-22-1/5型減速機 外形図	
尺度	1:3	角法	
図番		日付	2018.1.18
社長	課長	検図	設計
			竹中 製図
○ 株式会社 益製作所			