

管理寸法表 (別記別L)				
呼び寸法/区分	寸法			
	種類	公差	単位	備考
10L	40F	0.05	0.1	0.3
40L	40F	0.07	0.2	0.5
100L	60F	0.1	0.3	0.7
400L	200F	0.2	0.5	1.2
1000L	1000F	0.3	0.8	2.0

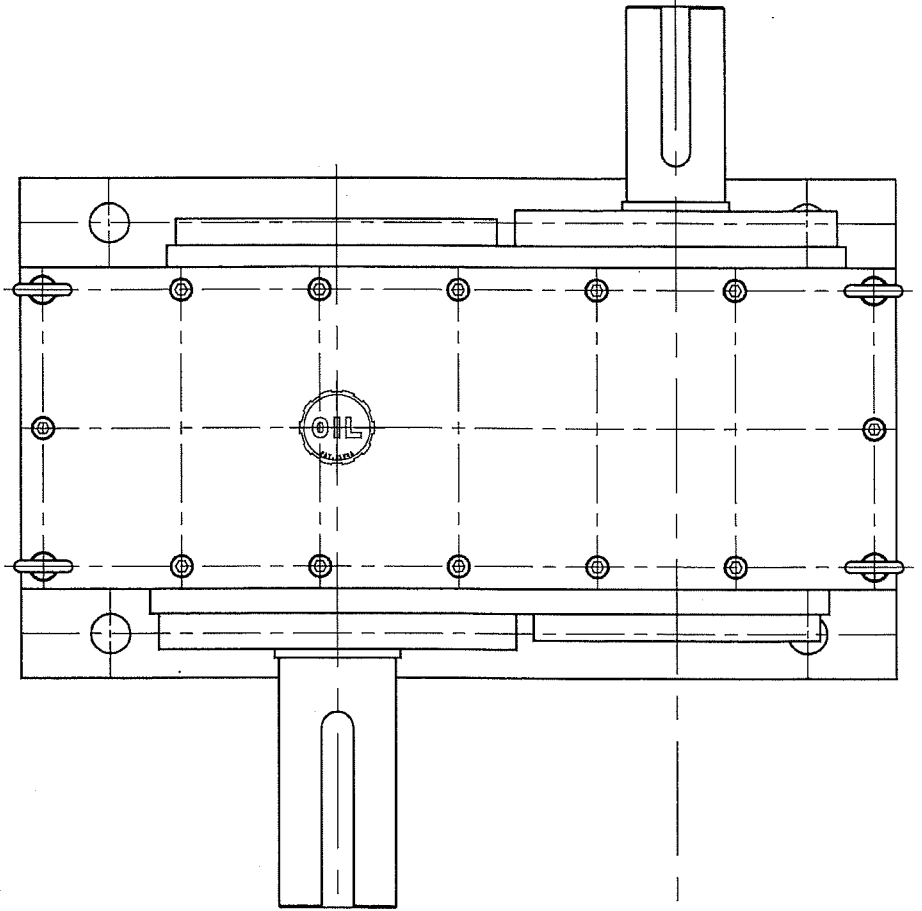

動力:75kw電動機  
 入力軸回転:1750rpm  
 出力軸回転:3570rpm  
 出力軸トルク:約200N.m  
 増速比:2.04/1  
 運転時間:24時間連続  
 オイル量:約8L  
 オイル潤滑量:約1L/min

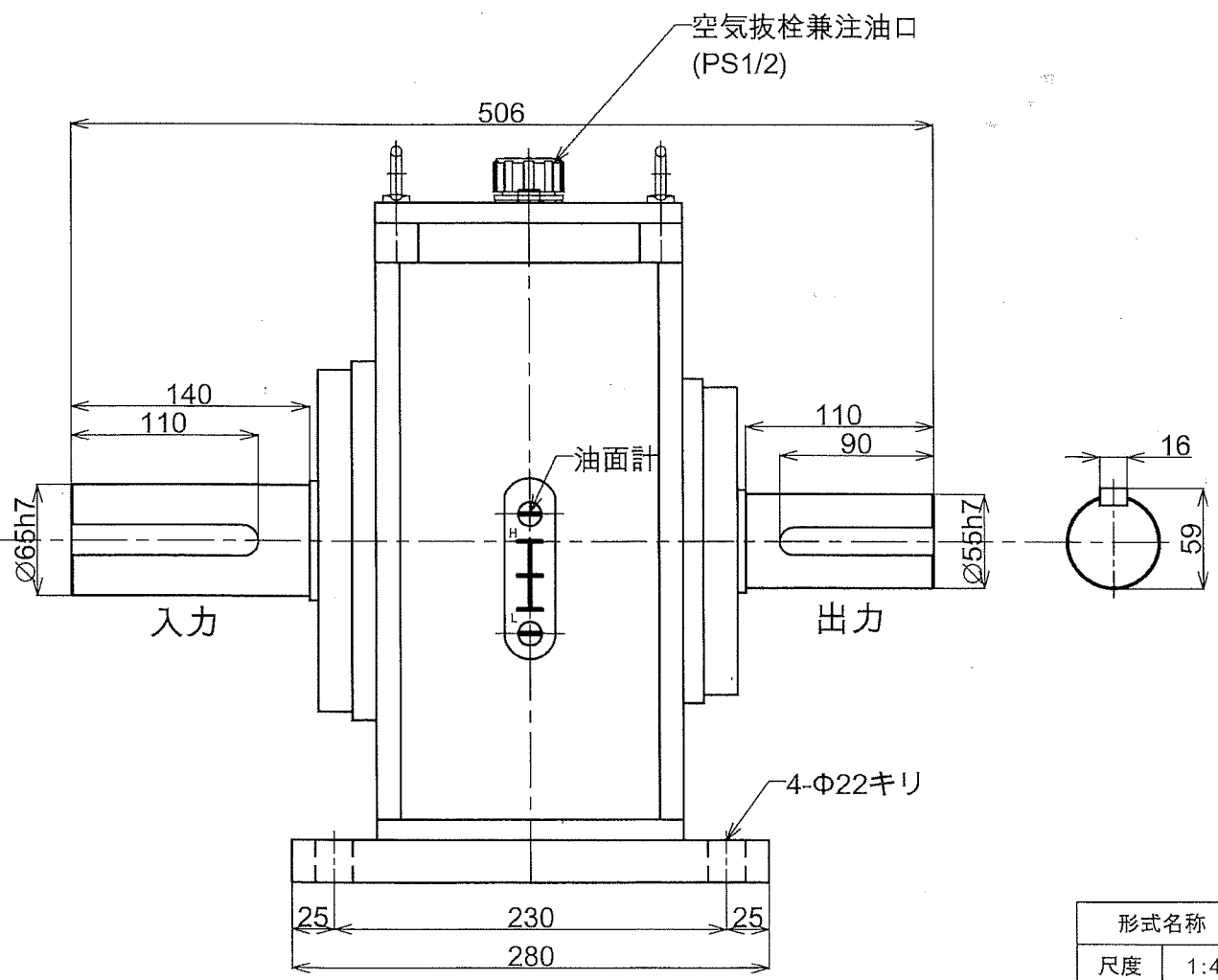
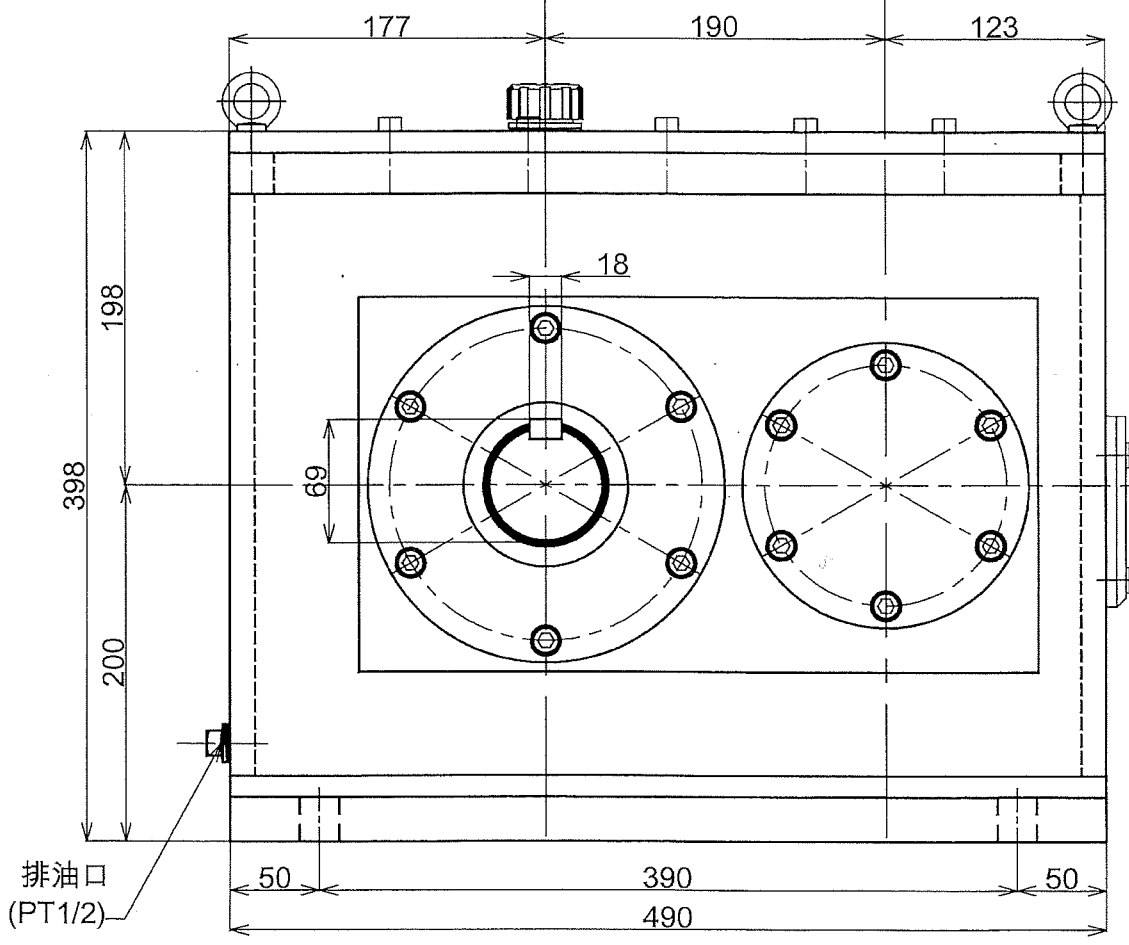

形式名称	MSW-75-2/1型増速機 外形図			
尺度	1:4	角法	三角法	
図番		日付	2018.4.9	
社長	課長	検図	設計	製図 竹中