

普通寸法差 (削り加工)		寸法差	
呼び寸法/区分	公差	中級組数	主
1以上	4以下	0.05	0.1
4をこえ	16以下	0.07	0.2
16をこえ	63以下	0.1	0.3
63をこえ	250以下	0.2	0.5
250をこえ	1000以下	0.3	0.8

図面=記入ナキ角オヨビ剛ハ
系面取りノット

変速比			
1	2	3	4
0.3409	0.5946	0.9667	1.3620

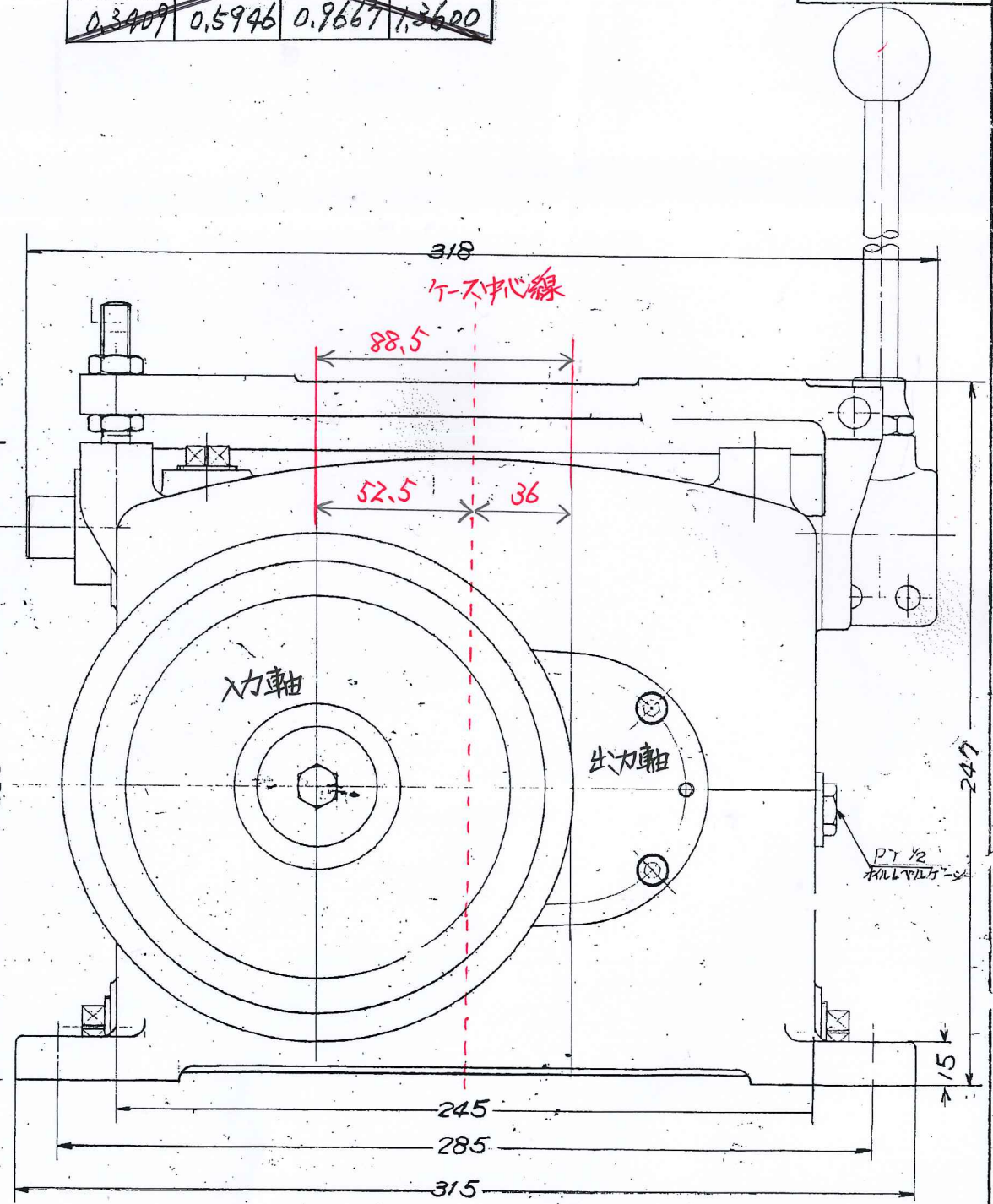
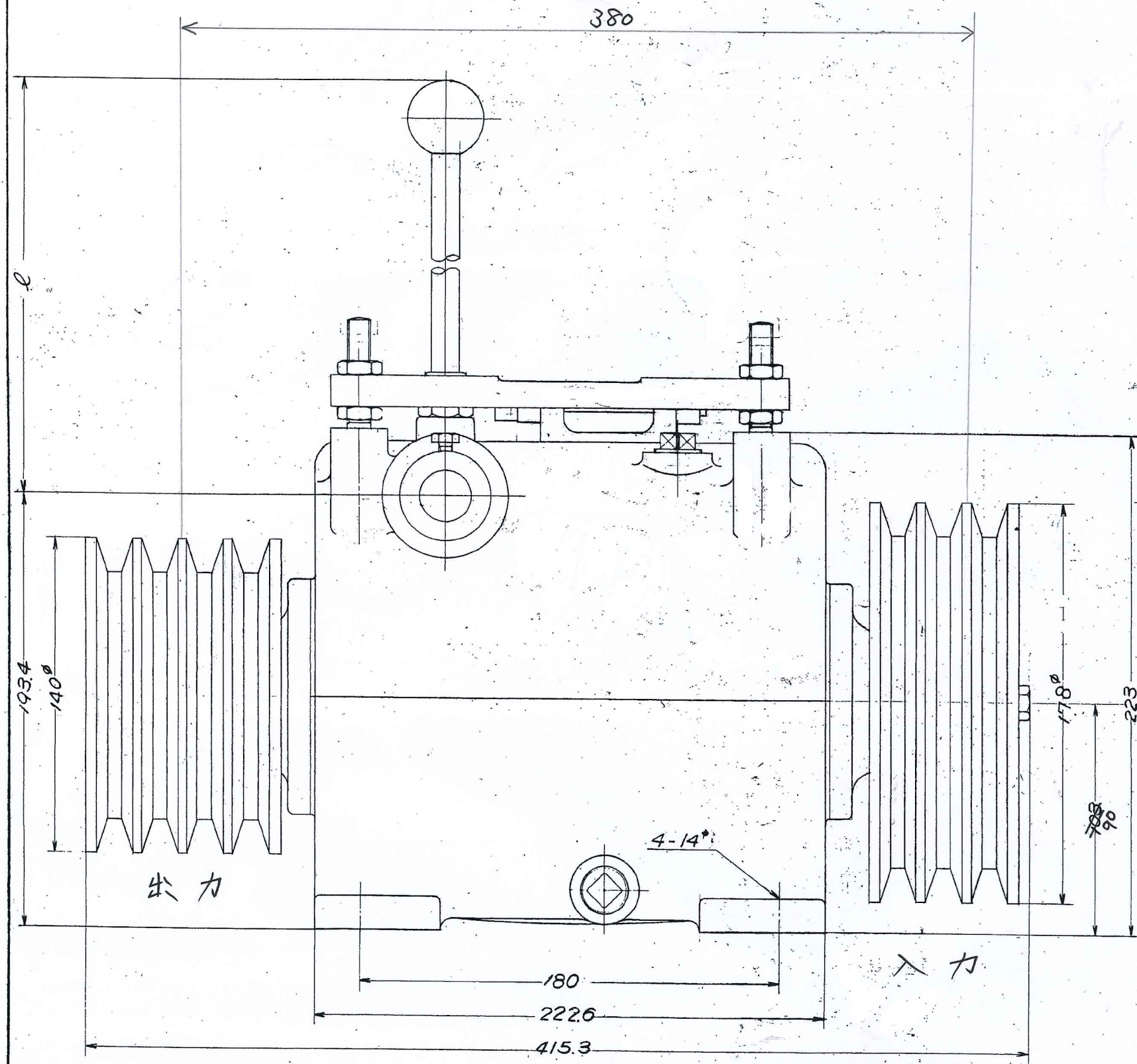

山合製作所LJ-D型 (RJ-D型) 相当品 2017年6月1日

●改作部品
 ①入力軸変更 (軸端Φ23ストレート) ②出力軸変更 (軸端Φ23ストレート) ③変速比を下記の通り変更

MSUT-405型改作 プーリーなし ※入力軸・出力軸 逆回転

変速比 ①0.341 ②0.475 ③0.686 ④0.967

品番	品名	図番	材質	個数	備考
	型式名称	MSU-405型 外形図			
	尺度	1/5	角法	3角法	使用箇所
	図番	M-013Z	日附	44年/2月24日	
社長	課長	検図	設計	製図	写図

符号	年月日	訂正	記事	印

株式会社 益 製作所