

普通寸法差 (削り加工)			
呼び寸法ノ区分	寸法差		
	精級	中級	粗級
1以上 4以下	0.05	0.1	0.3
4以上 10以下	0.07	0.2	0.5
10以上 60以下	0.1	0.3	0.7
60以上 250以下	0.2	0.5	1.2
250以上 1000以下	0.3	0.8	2.0

図面二記入無キ角及び隅ハ糸面取りノコト

変速レバー位置	1	2	3	4
変速比	N	0.500	0.974	N

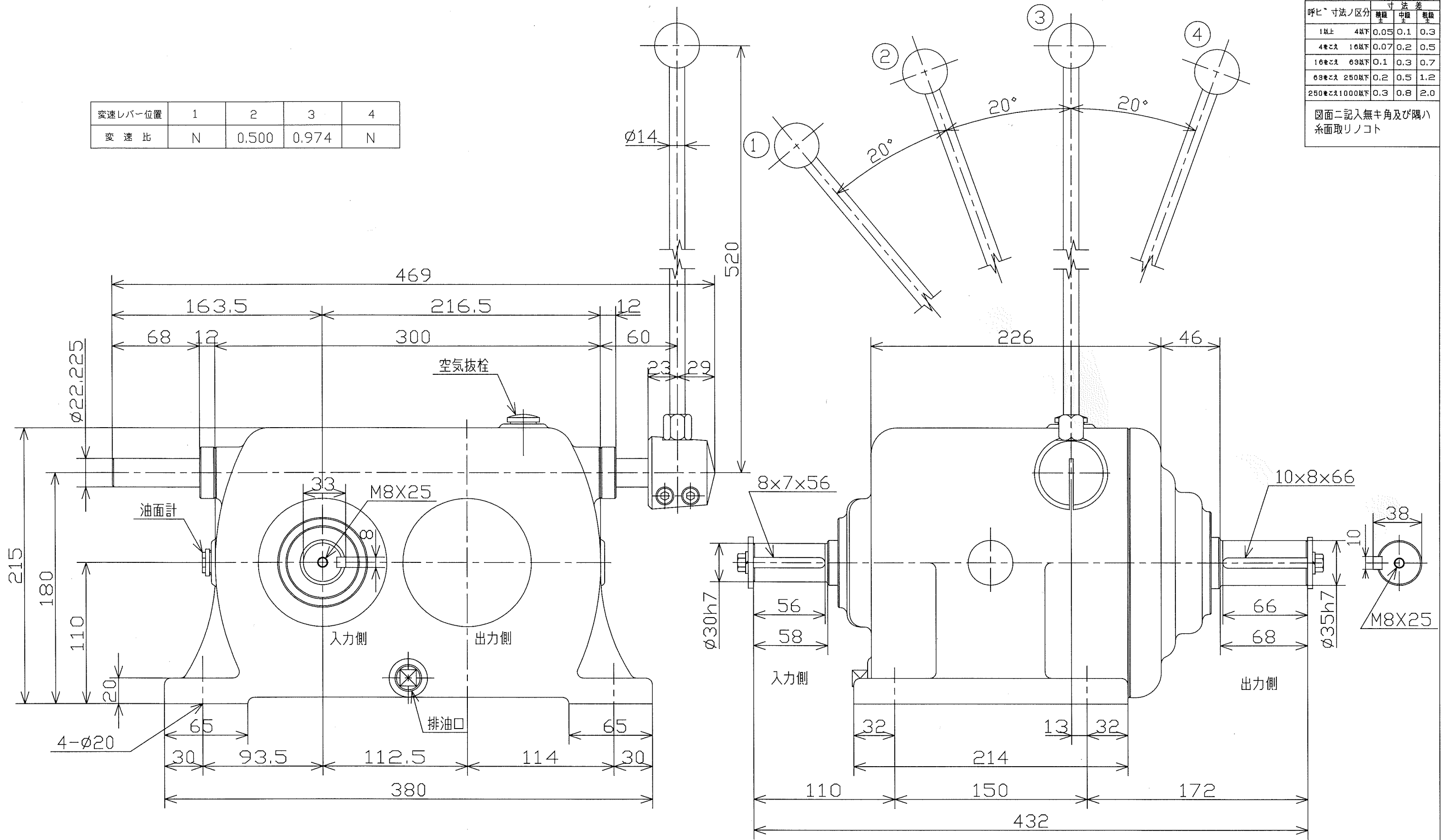

型式名称	MST-415 外形図				
尺度	1:3	角法	3角法	使用箇所	特殊
図番	M-2004	日付	2003年02月06日		
社長	課長	検図	設計	製図	久保 写図

符号	年月日	訂正記事	印
----	-----	------	---

株式会社 益製作所