

| 普通寸法差 (削り加工) |        | 寸法差  |     |     |
|--------------|--------|------|-----|-----|
| 呼び寸法ノ区分      |        | 精限   | 中限  | 粗限  |
| 1以上          | 4以下    | 0.05 | 0.1 | 0.3 |
| 4以上          | 16以下   | 0.07 | 0.2 | 0.5 |
| 16以上         | 63以下   | 0.1  | 0.3 | 0.7 |
| 63以上         | 250以下  | 0.2  | 0.5 | 1.2 |
| 250以上        | 1000以下 | 0.3  | 0.8 | 2.0 |

| レバー位置 | ①      | ②      | ③       |
|-------|--------|--------|---------|
| 回転数   | 302rpm | 505rpm | 1401rpm |

※注 入力回転数が50Hz1450rpmの場合

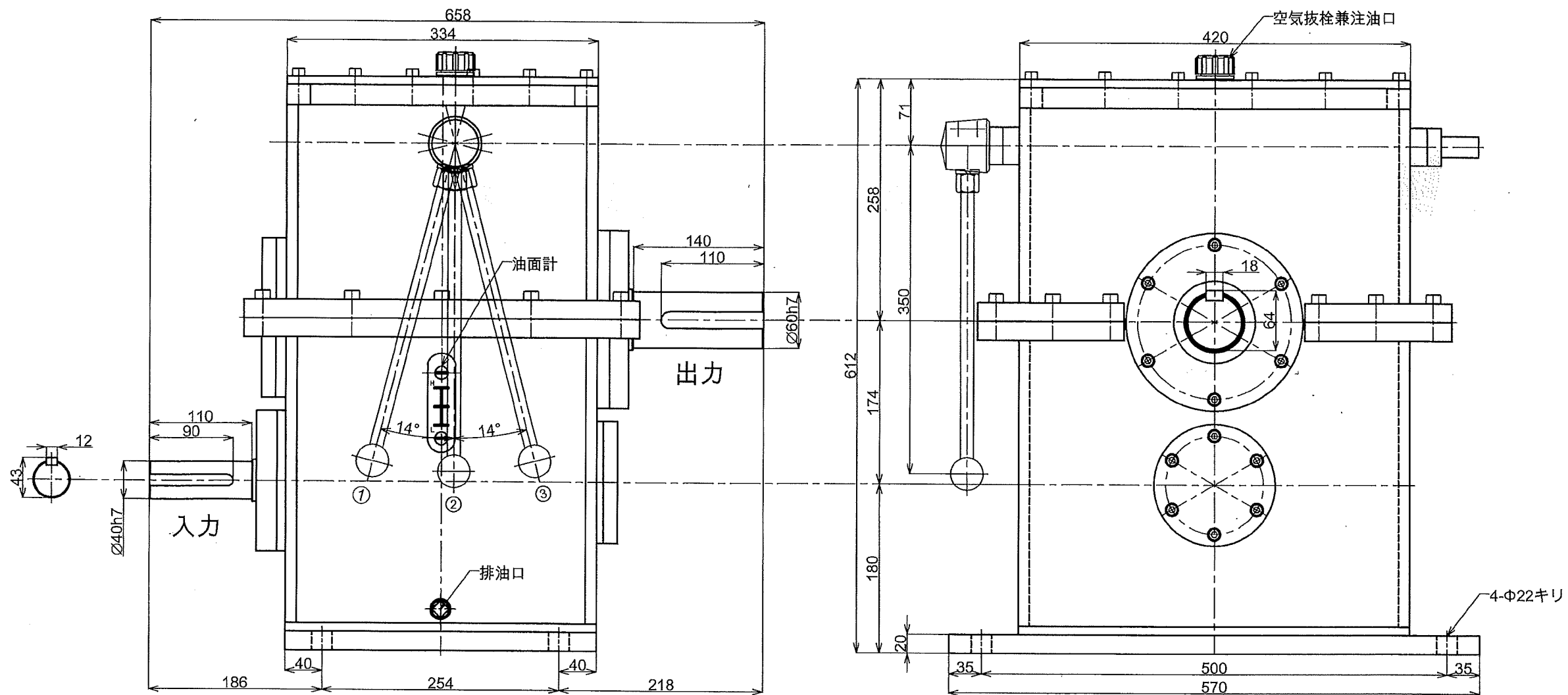

使用箇所 食品用ミキサ-  
 動力 22kw  
 電源周波数 50Hz  
 3段変速機

|  |                    |    |           |       |
|--|--------------------|----|-----------|-------|
| 形式名称   | MSG-22-3型変速機 概略寸法図 |    |           |       |
| 尺度   | 1:5                | 角法 | 三角法       |       |
| 図番   |                    | 日付 | 2017.5.11 |       |
| 社長   | 課長                 | 検図 | 設計        | 製図 竹中 |
|  株式会社 益 製 作 所 |                    |    |           |       |