

レバー位置	①	②	③
回転数	30rpm	50rpm	140rpm

普通寸法差 (削り加工)				
呼び寸法/区分	寸法差			
	極限	中限	下限	
1以上	4以下	0.05	0.1	0.3
4以上	16以下	0.07	0.2	0.5
16以上	63以下	0.1	0.3	0.7
63以上	250以下	0.2	0.5	1.2
250以上	1000以下	0.3	0.8	2.0

※注 入力回転数が50Hz1450rpmでMSG-22-3型変速機と連結使用した場合

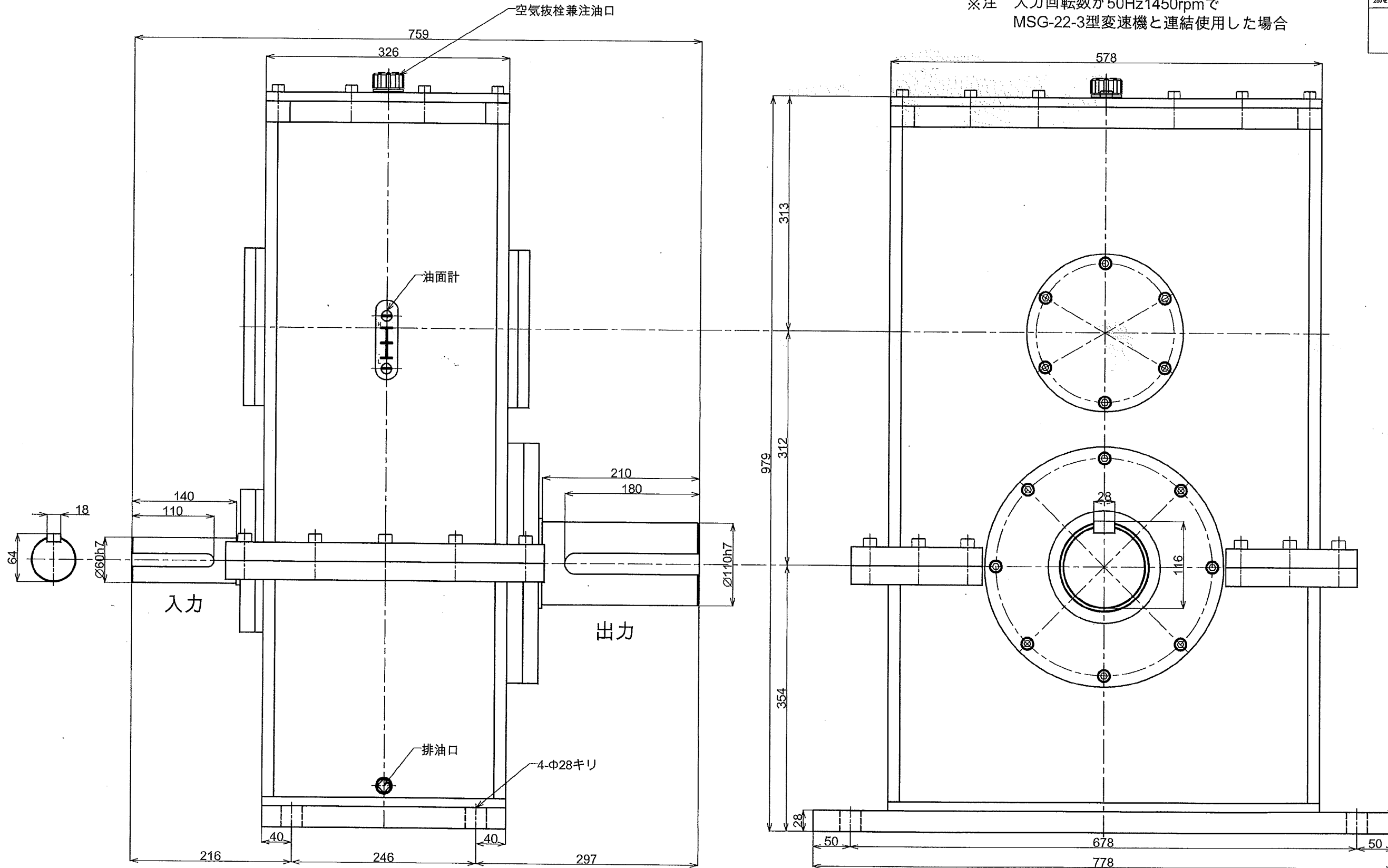

使用箇所 食品用ミキサー
 動力 22kw
 電源周波数 50Hz
 1/10減速機

形式名称	MSG-22-1/10型減速機 概略寸法図		
尺度	1:5	角法	三角法
図番		日付	2017.5.11
社長	課長	検図	設計
			製図 竹中
○ 株式会社 益 製作所			