

	変速比	回転数 (60Hz)
1	0.0754	132 (rpm)
2	0.1180	206 (rpm)
3	0.1843	323 (rpm)
4	0.2830	495 (rpm)

注記 .

普通寸法差 (削り加工)			
呼び寸法/区分	公差	公差	公差
1mm以下	4mm以下	0.05	0.1
4mm以下	16mm以下	0.07	0.2
16mm以下	63mm以下	0.1	0.3
63mm以下	250mm以下	0.2	0.5
250mm以下	1000mm以下	0.3	0.8

図面に記入無キ角及び隅ハ糸面取りノコト

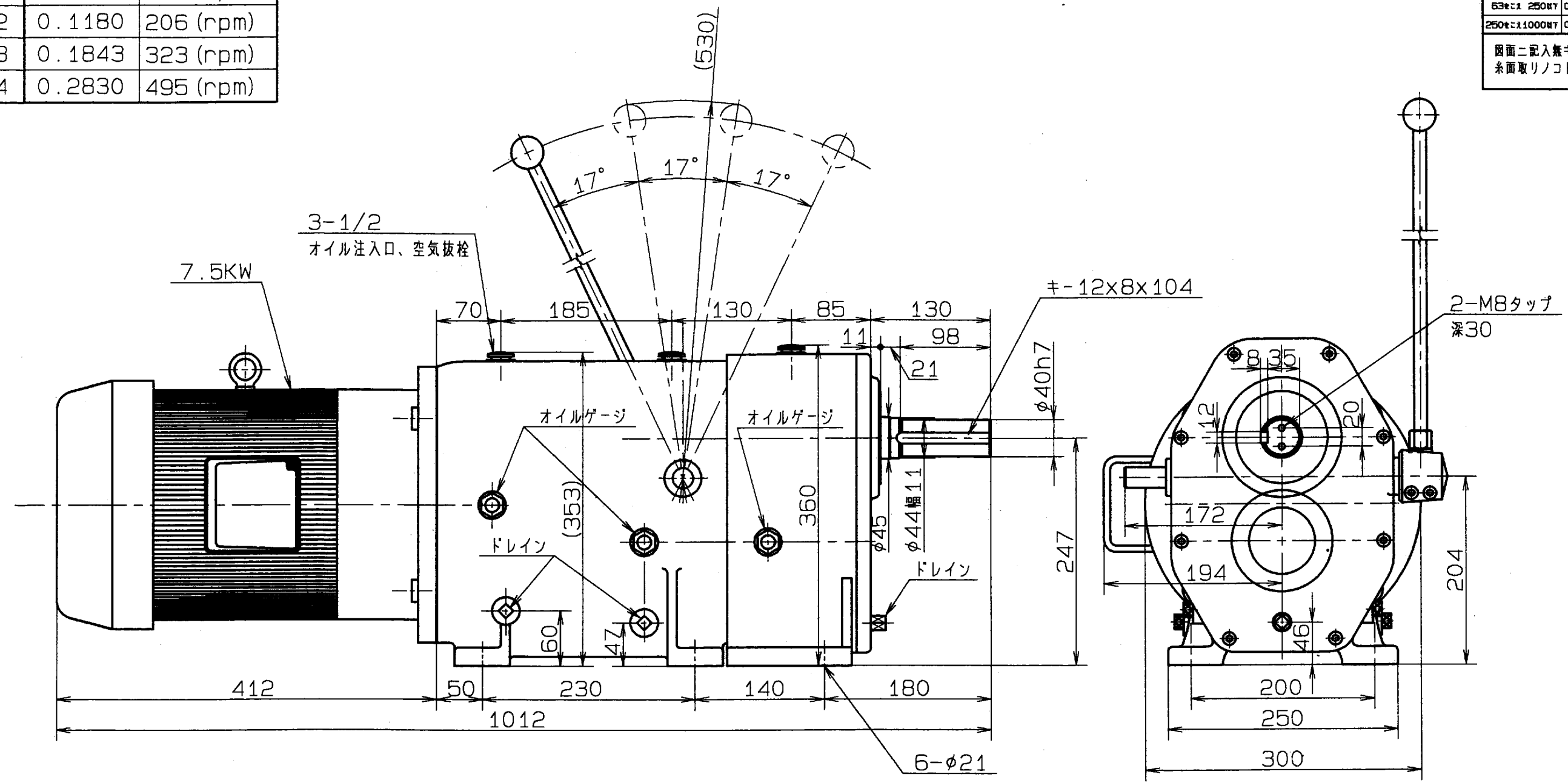

型式名称		MSDT-410-G		
R度	1:5	角法	3角法	使用箇所
図番	M-2001		日付	62年11月28日
社長	課長	検図	設計	製図
久保	写			
株式会社 益製作所				

符号 年月日 訂正記事 印