

普通寸法差(削り加工)				
呼び寸法/区分	寸法差			
	種類	中級	高級	
10以上	40以下	0.05	0.1	0.3
40以上	160以下	0.07	0.2	0.5
160以上	630以下	0.1	0.3	0.7
630以上	2500以下	0.2	0.5	1.2
2500以上	10000以下	0.3	0.8	2.0

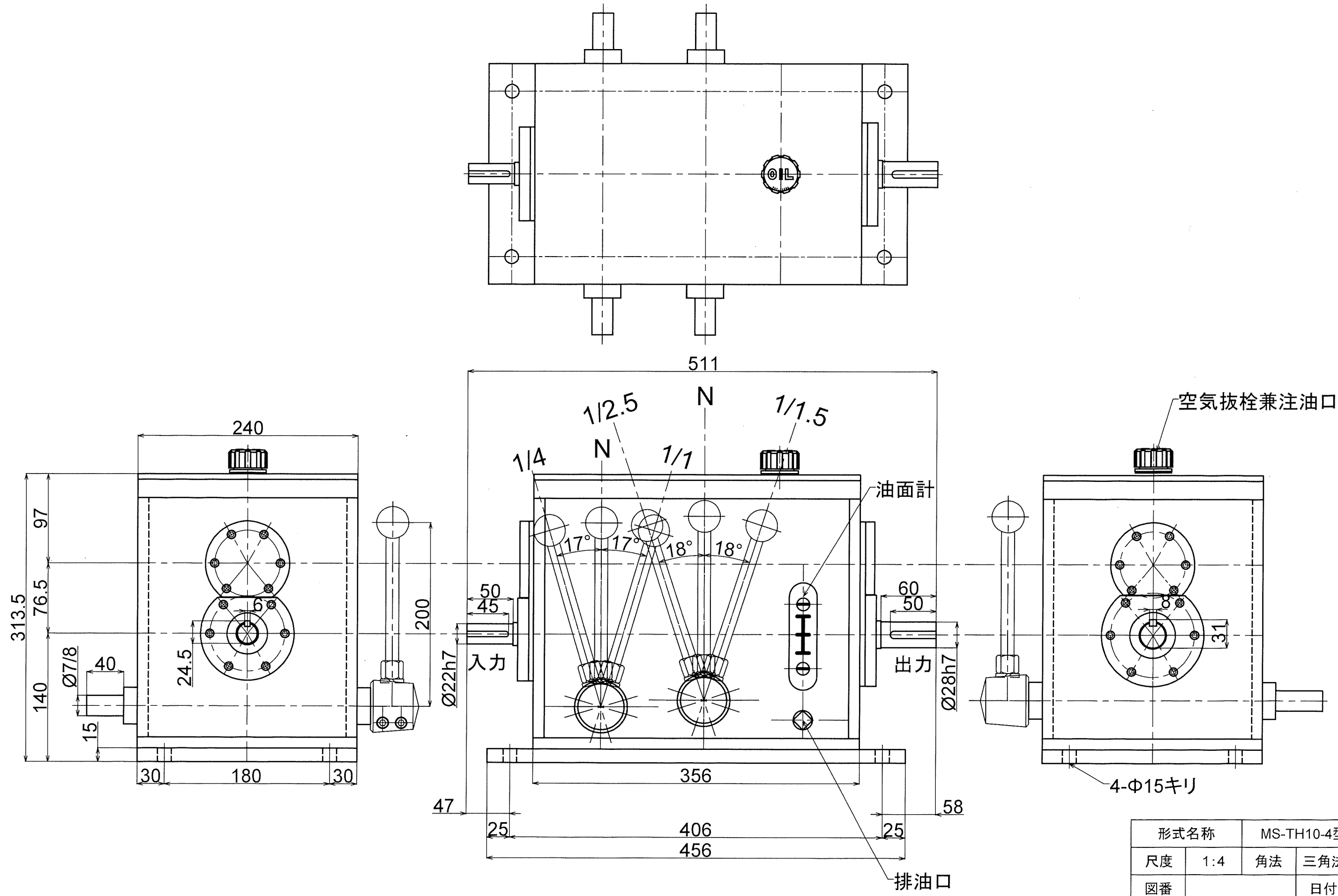

形式名称	MS-TH10-4型変速機 外形図		
尺度	1:4	角法	三角法
図番		日付	2020.9.24
社長	課長	検図	設計
			製図 竹中
株式会社 益 製作 所			