

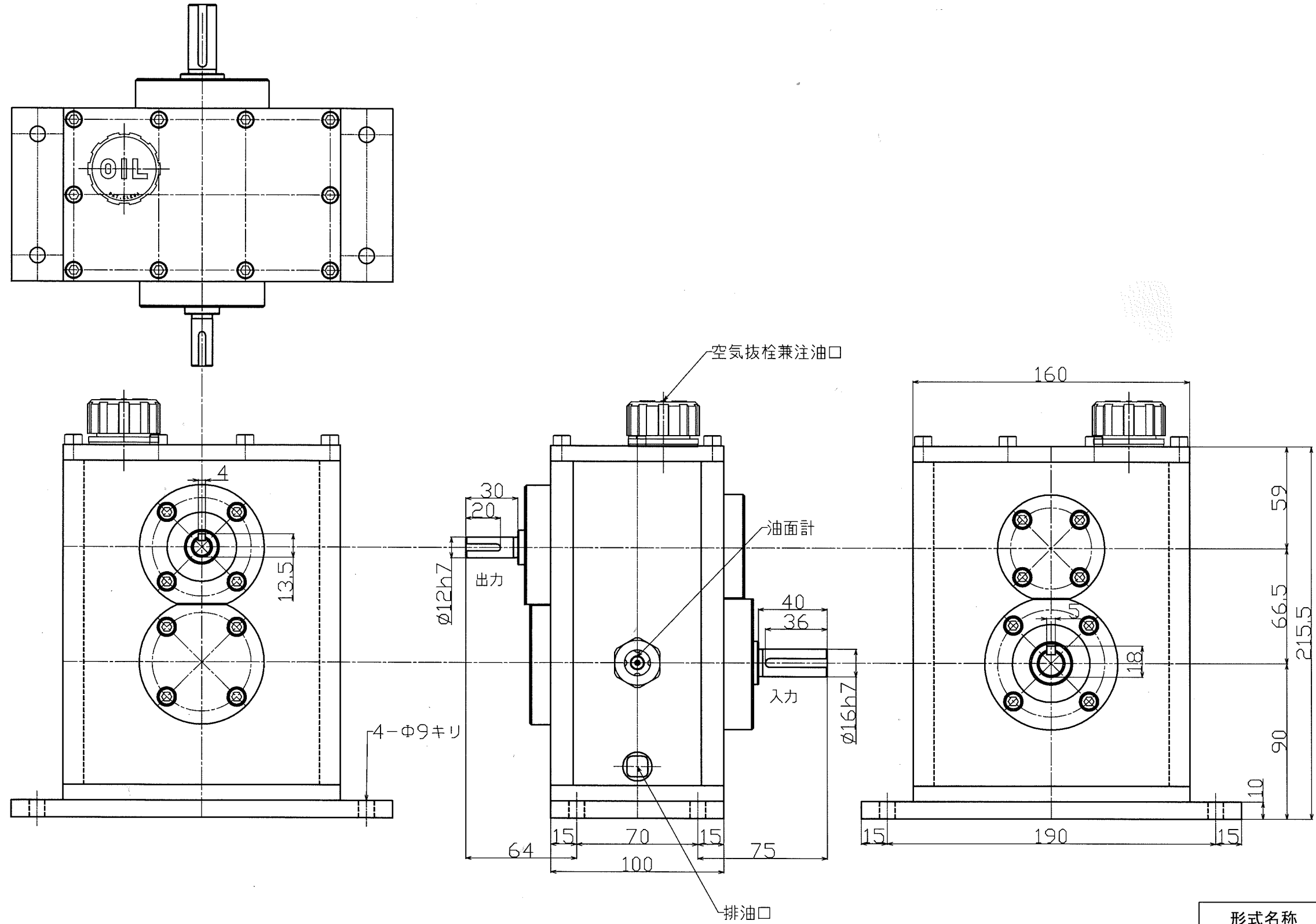

呼び寸法ノ区分		普通寸法差 (削り加工)		
		寸法差		
		精級	中級	粗級
1以上	4以下	0.05	0.1	0.3
4以上	16以下	0.07	0.2	0.5
16以上	63以下	0.1	0.3	0.7
63以上	250以下	0.2	0.5	1.2
250以上	1000以下	0.3	0.8	2.0



形式名称	MS-500-4.0型増速機 外形図			
尺度	1:2.5	角法	三角法	標準
図番		日付	2017.8.22	
社長	課長	検図	設計	製図 竹中
 株式会社 益 製 作 所				