

普通寸法差 (削り加工)		寸法差	
呼び寸法の区分	精度	中級	超級
	±	±	±
1以上 4以下	0.05	0.1	0.3
4をこえ 16以下	0.07	0.2	0.5
16をこえ 63以下	0.1	0.3	0.7
63をこえ 250以下	0.2	0.5	1.2
250をこえ 1000以下	0.3	0.8	2.0

端面二面角ヲキ角ヲヨビ隔ハ  
糸面取リノコト

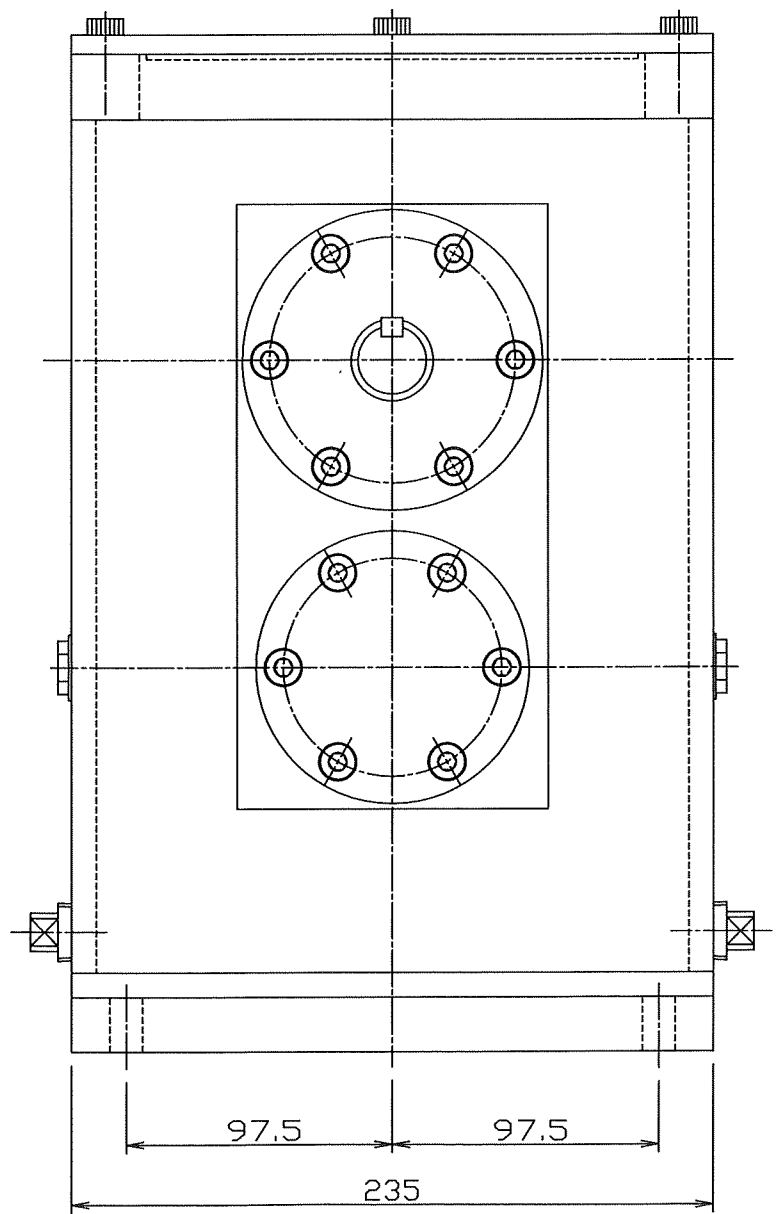
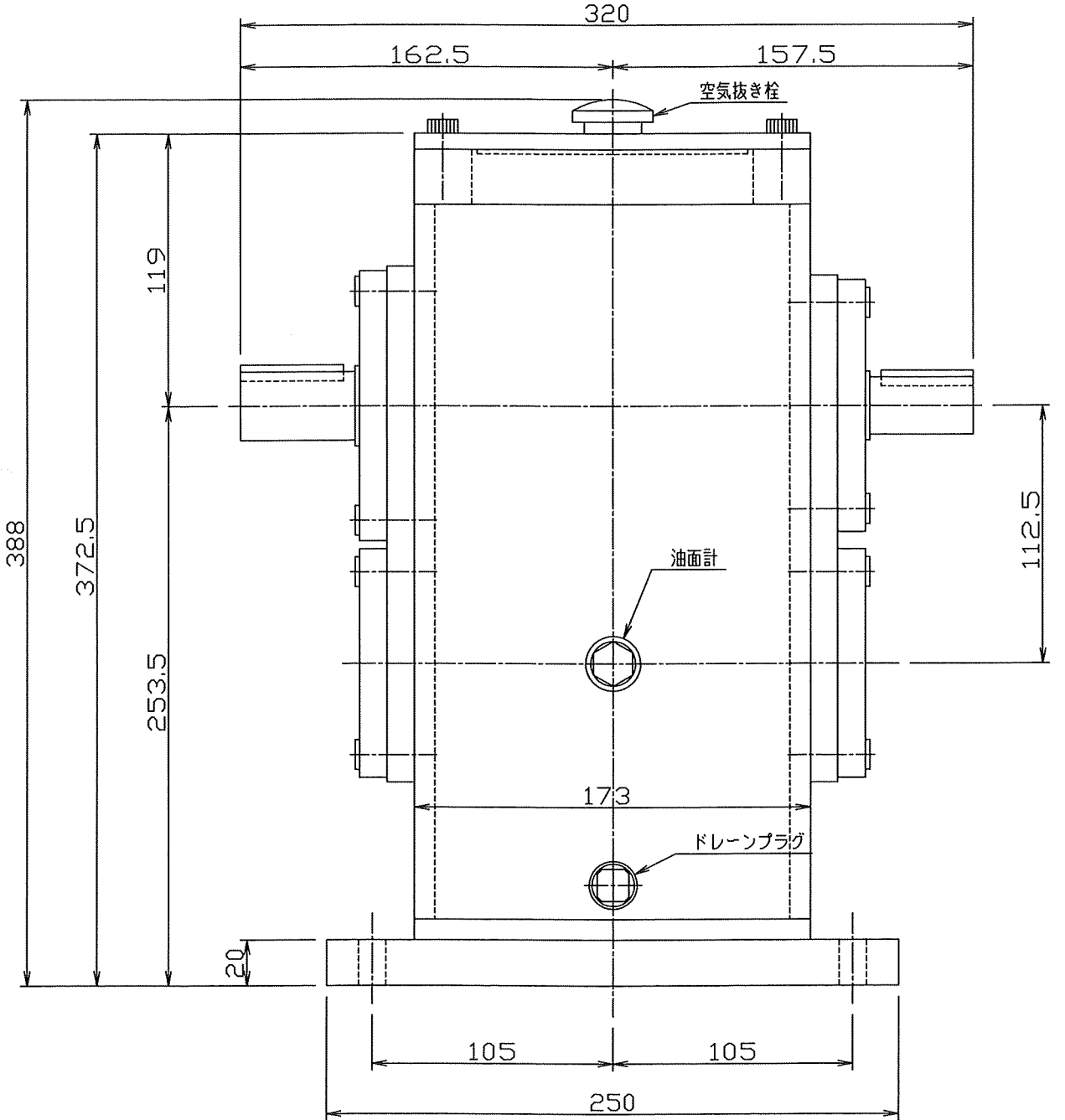
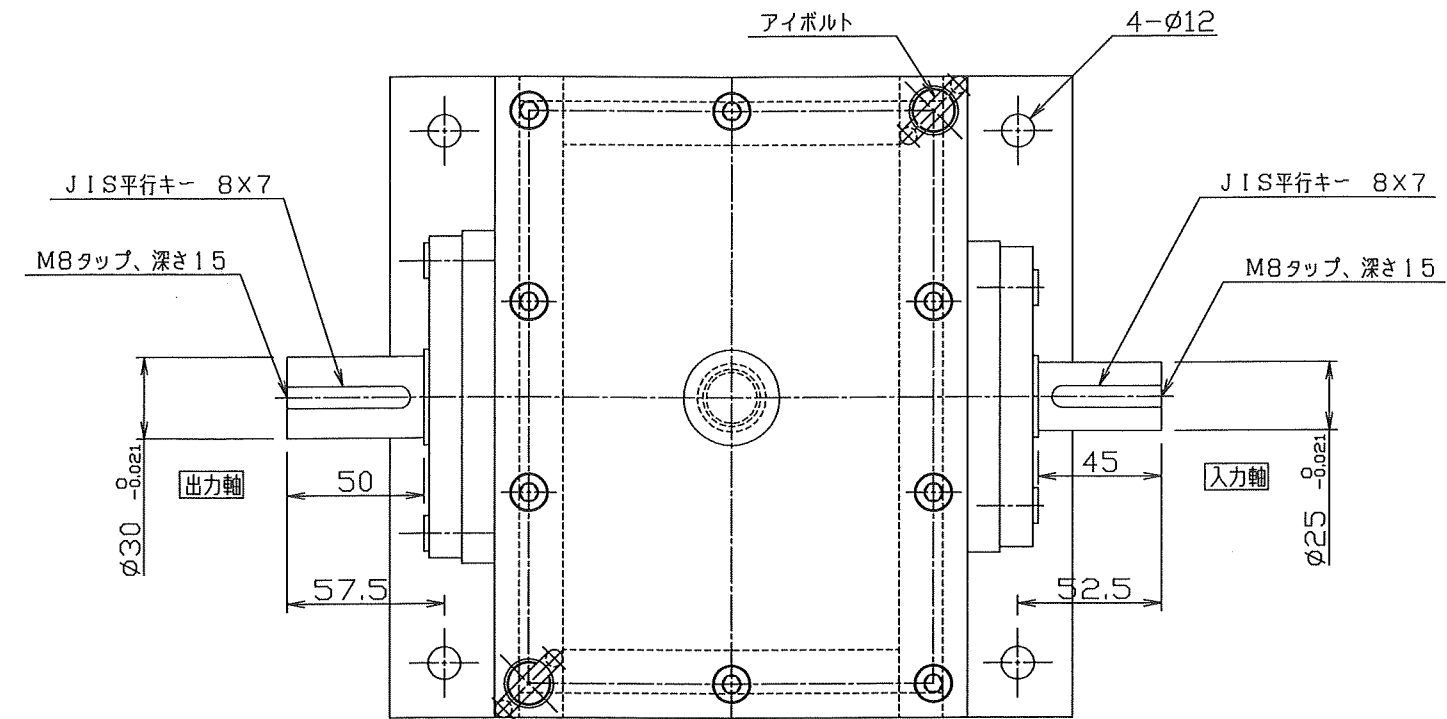

1/5減速機

品番	品名	図番	材質	個数	備考
	MS-9 外形図				
尺度	1/2	角法	3角法	使用箇所	殿
図番	MS-9-00	日付		2011.06.29	
社長	課長	検図	設計	J. A	製図 写図
株式会社 益製作所					