

変速比			
	1	2	3
A	0.1619	0.2189	0.3423
B	0.4728	0.6395	1.0000

普通寸法差 (削り加工)			
呼び寸法ノ区分	寸法公差		
	精級	中級	粗級
1以上 4以下	0.05	0.1	0.3
4をこえ 16以下	0.07	0.2	0.5
16をこえ 63以下	0.1	0.3	0.7
63をこえ 250以下	0.2	0.5	1.2
250をこえ 1000以下	0.3	0.8	2.0

指示無キ部分ハ糸面取りノコト
G
▽ (~ ▽ ▽▽)

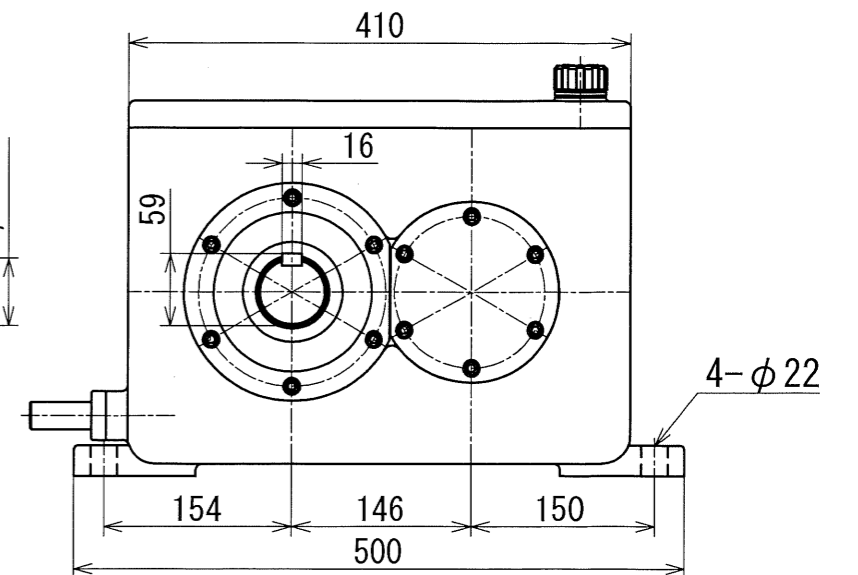
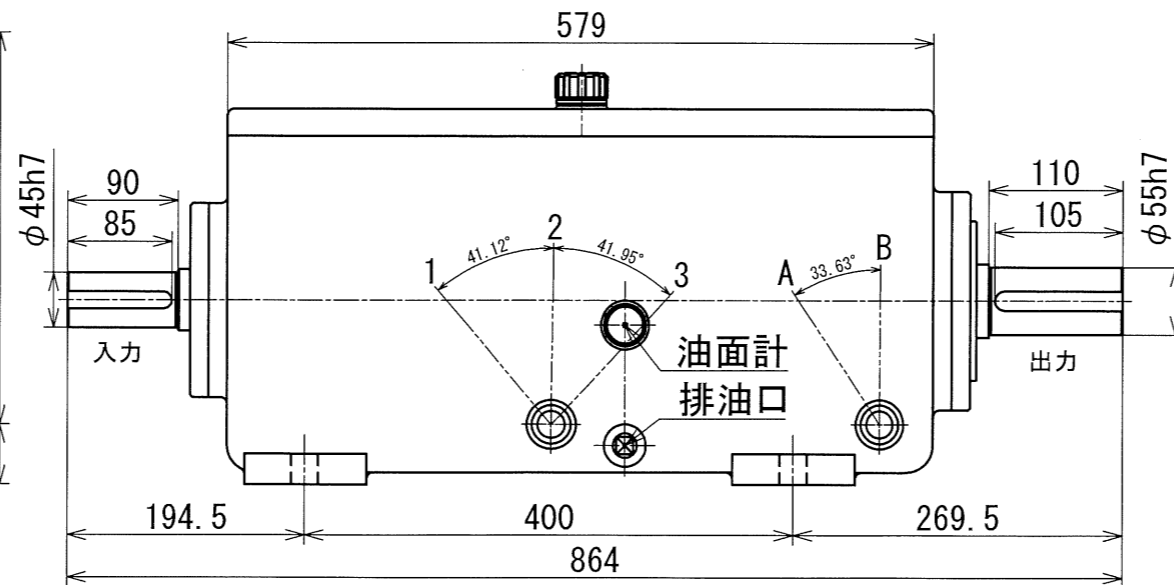
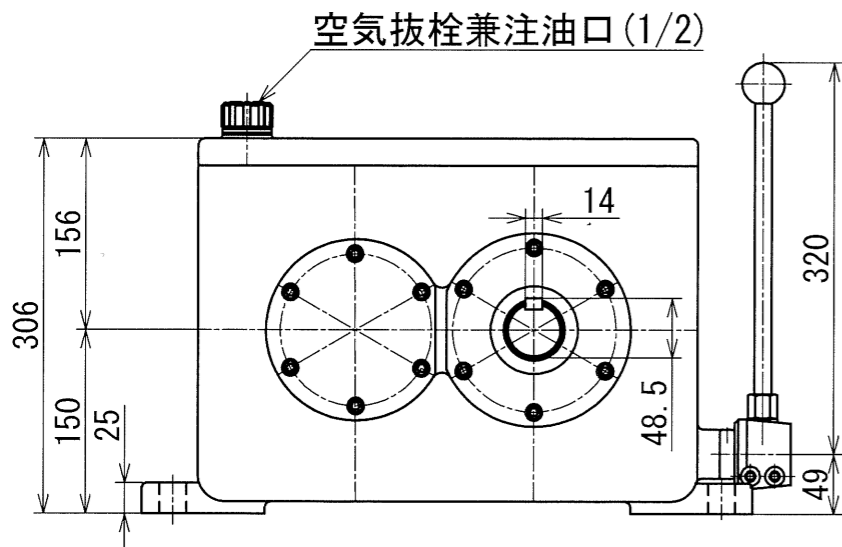
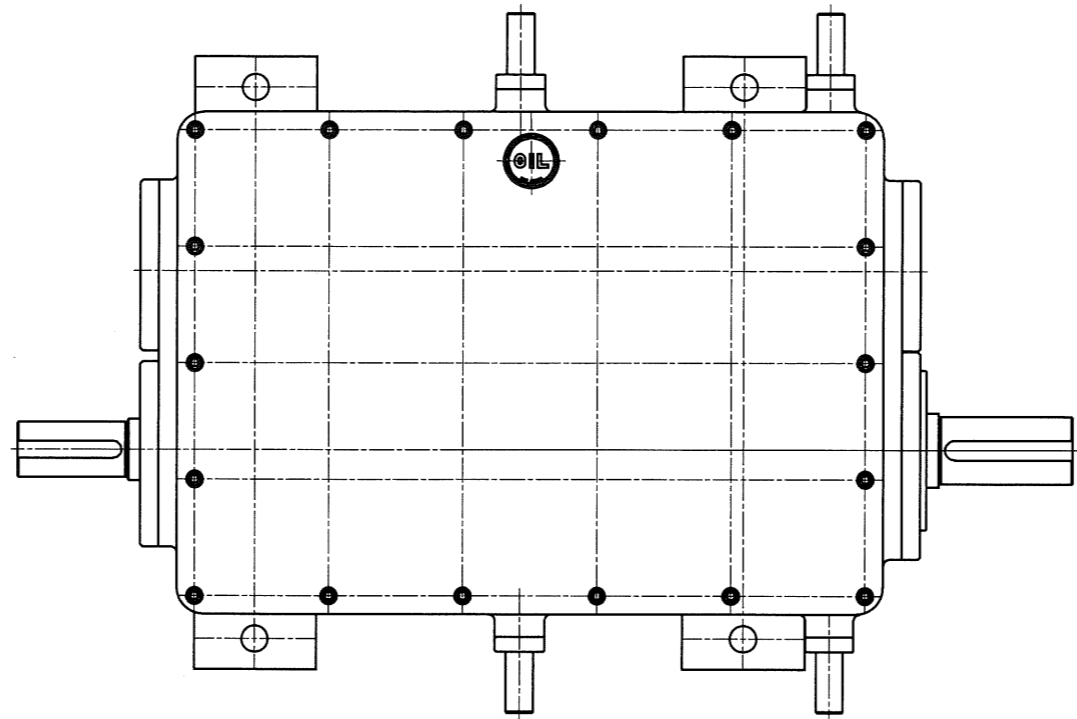

改定 Δ 日付 '*,*,' 事由 * 担当 * No. 0000

図番	MS-630GS-OD	図面名称	外形図			
形式名称	MS-630GS型変速機		尺度	1:6	角法	\circ \square
株式会社 益製作所		日付	2022年10月3日	承認	検図	製図