

公差可法差(削り加工)		
呼び寸法/区分	公差	公差
0.05	0.1	0.3
0.07	0.2	0.5
0.1	0.3	0.7
0.2	0.5	1.2
0.3	0.8	2.0

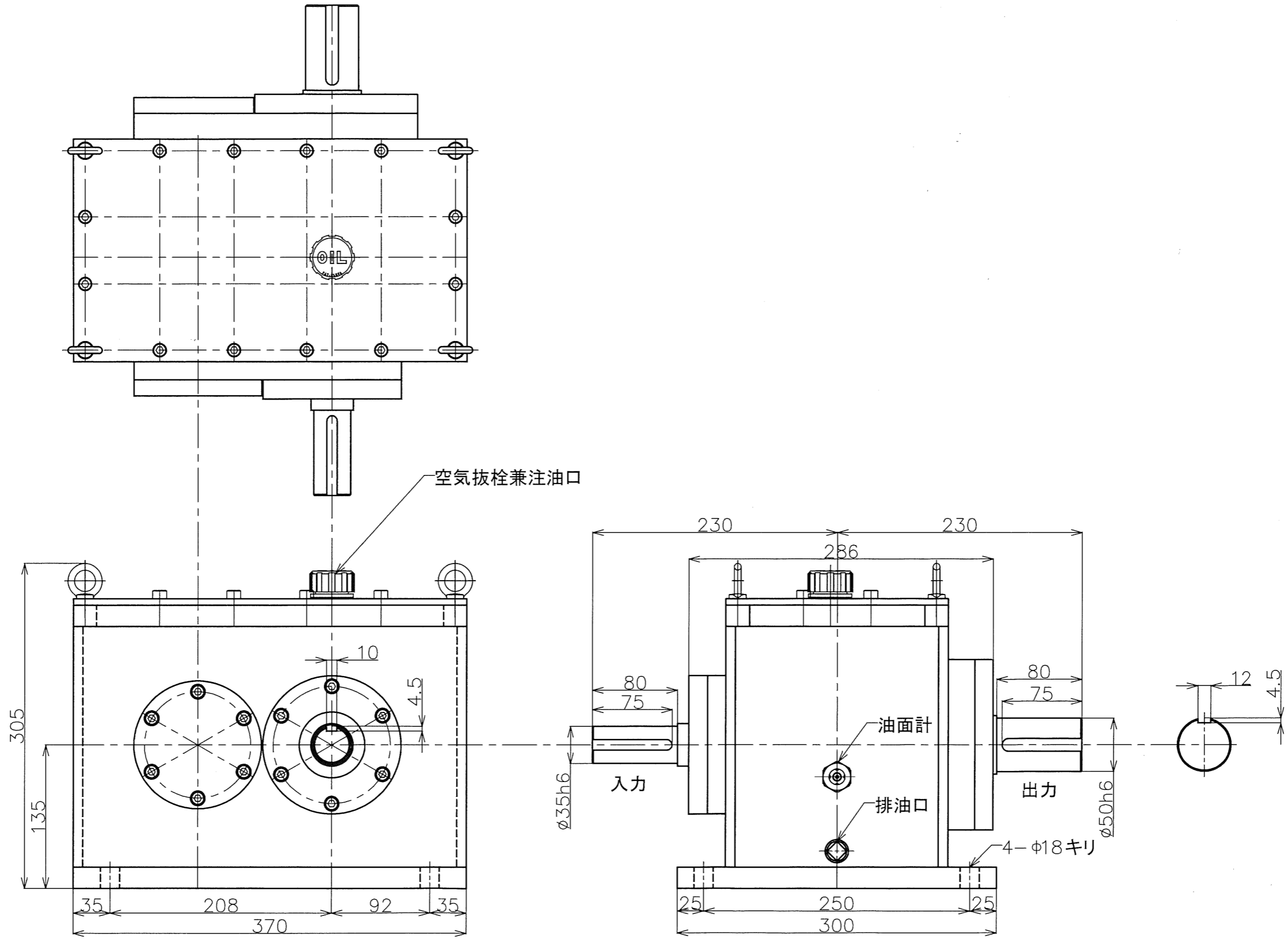

形式名称	MS-50KH-1/5型減速機 外形図			
尺度	1:4	角法	三角法	
図番		日付	2021.3.30	
社長	課長	検図	設計	製図 竹中
株式会社 益製作所				