

呼び寸法の区分	寸法差		
	精研	中研	粗研
1以上 4以下	0.05	0.1	0.3
4をこえ 16以下	0.07	0.2	0.5
16をこえ 63以下	0.1	0.3	0.7
63をこえ 250以下	0.2	0.5	1.2
250をこえ 1000以下	0.3	0.7	1.8

図面ニ記入ナキ角サモビ  
米前取リノコト

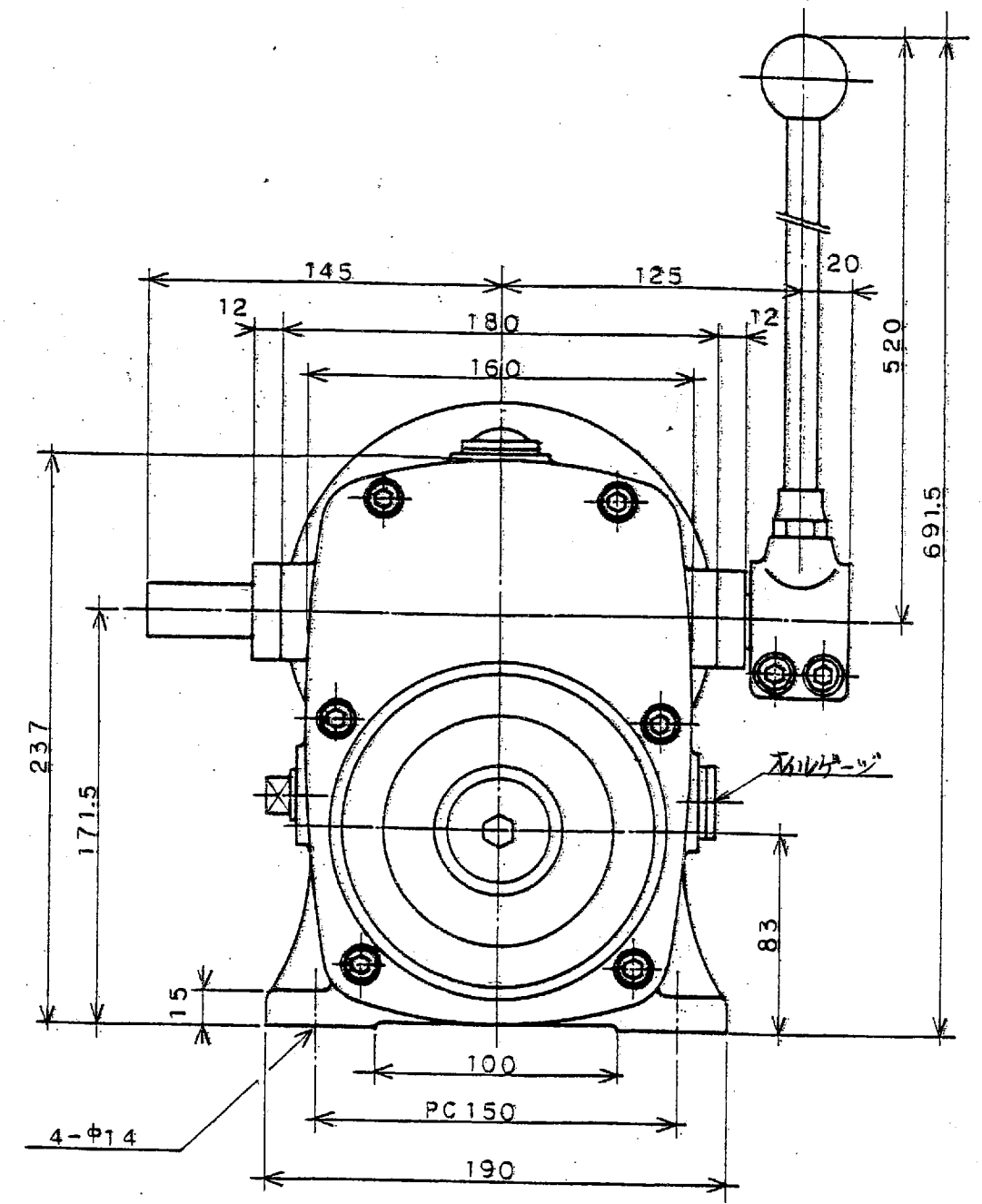
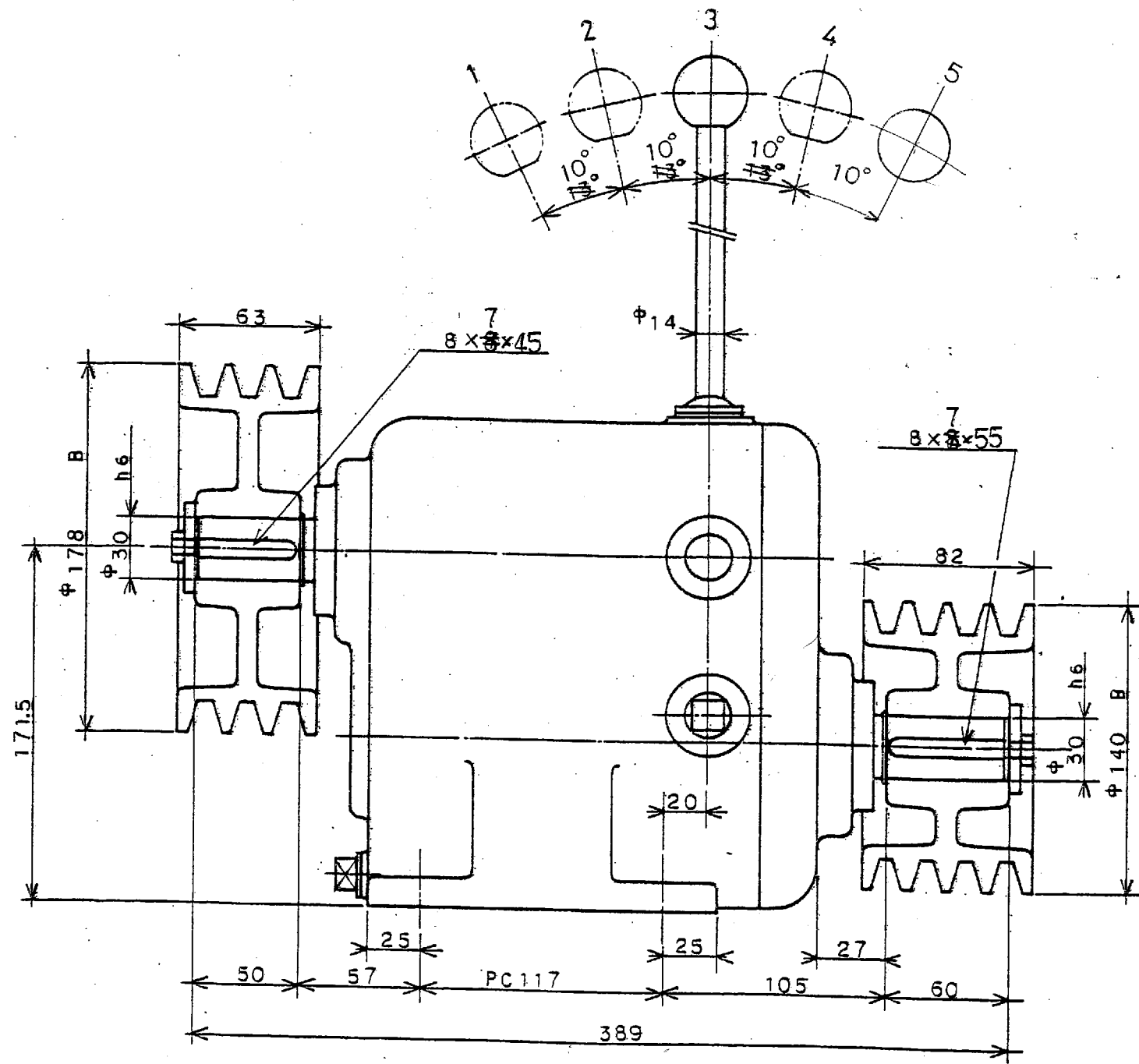

変速比位置	1	2	3	4	5
変速比	0.283	0.439	0.595	0.844	1.360

記号	品名	個数	材質	引用図又は摘要
改号	年月日	改正記事	印	MS-505
尺度	1/2	第3角法		
日付	昭和54年10月5日			型式
部長	検図	設計	担当	図番
				20003