

普通寸法差 (削り加工)				
呼び寸法ノ区分	寸法差			
	精粗	中粗	粗	
1以上 4以下	0.05	0.1	0.3	
4以上 16以下	0.07	0.2	0.5	
16以上 63以下	0.1	0.3	0.7	
63以上 250以下	0.2	0.5	1.2	
250以上 1000以下	0.3	0.8	2.0	

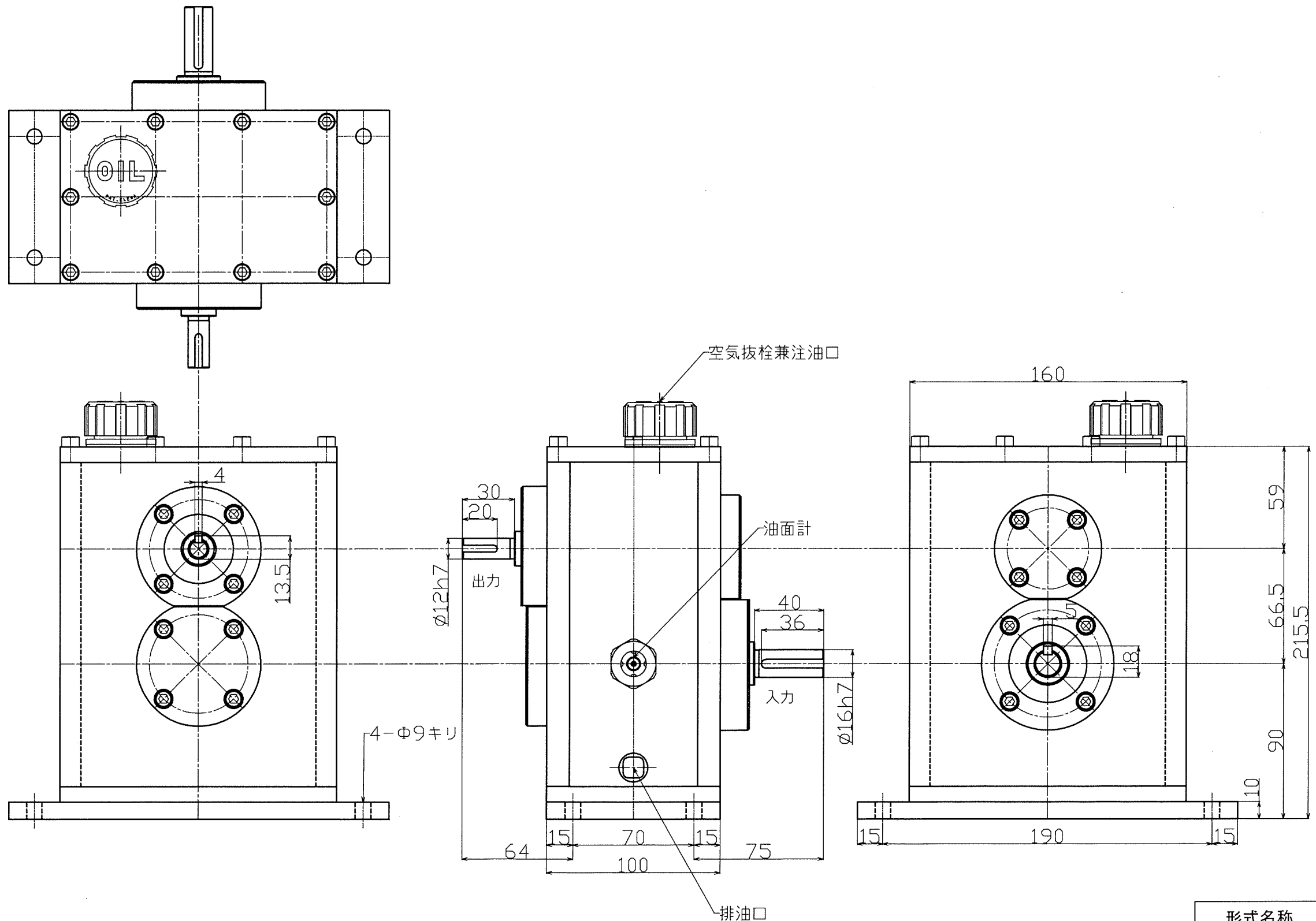

入力回転 800~1000rpm(0.5kw)
600~800rpm(0.3kw)

形式名称	MS-500-3.43型増速機 外形図			
尺度	1:2.5	角法	三角法	
図番		日付	2018.5.8	
社長	課長	検図	設計	製図 竹中
株式会社 益 製 作 所				