

呼び寸法ノ区分		寸法差		
		精級	中級	粗級
1以上	4以下	0.05	0.1	0.3
4をこえ	16以下	0.07	0.2	0.5
16をこえ	63以下	0.1	0.3	0.7
63をこえ	250以下	0.2	0.5	1.2
250をこえ	1000以下	0.3	0.8	2.0

入力トルク 2~2.5N・m
 入力回転数 1000rpm
 増速比 2.02:1

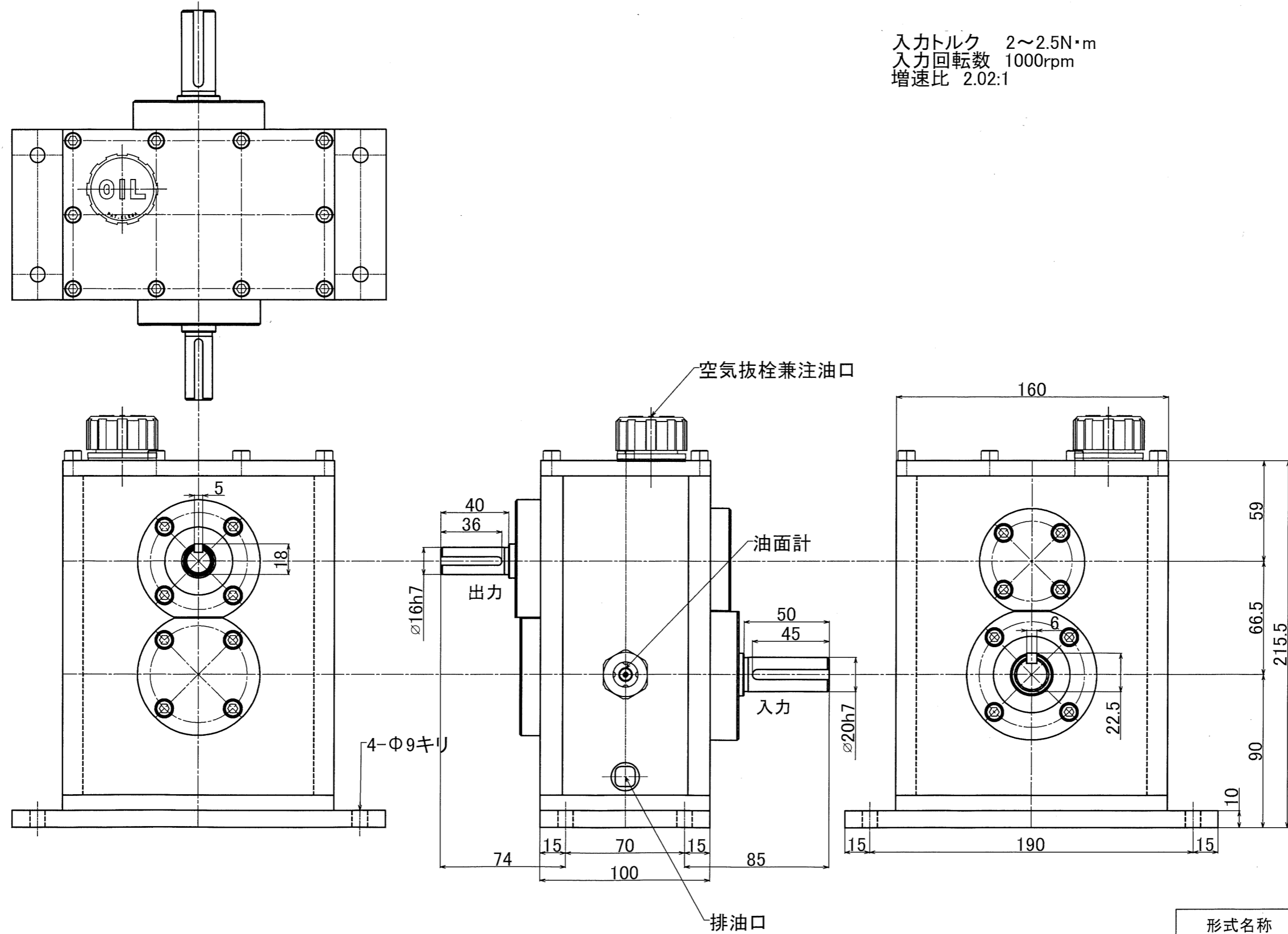

形式名称	MS-500-2.0型増速機 外形図			
尺度	1:2.5	角法	三角法	
図番		日付	2020.12.17	
社長	課長	検図	設計	製図 竹中
株式会社 益製作所				