

常用寸法差 (削り加工)				
呼び寸法/区分	寸法差			
	外径	中径	内径	
10以上 49以下	0.05	0.1	0.3	
49以上 149以下	0.07	0.2	0.5	
149以上 499以下	0.1	0.3	0.7	
499以上 999以下	0.2	0.5	1.2	
999以上 1999以下	0.3	0.8	2.0	

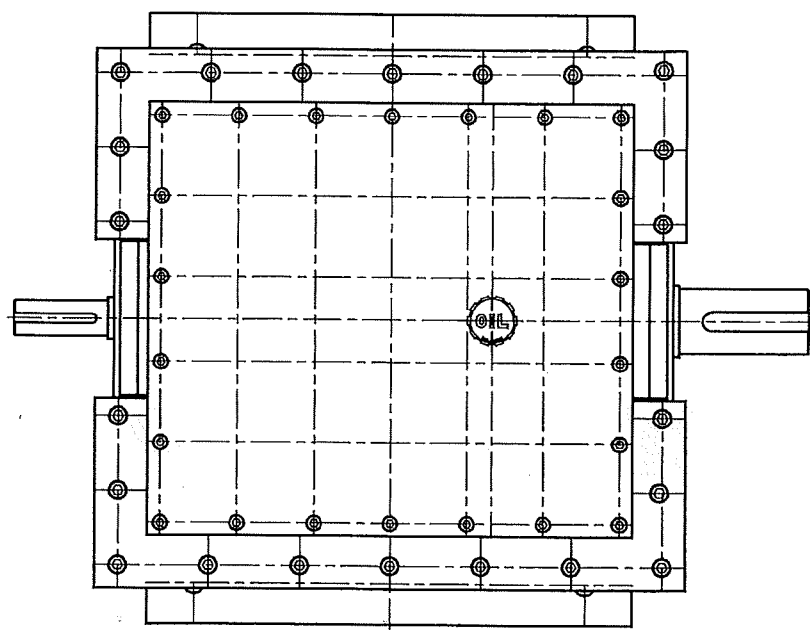

レバー位置	①	②	③
回転数	71rpm	112rpm	150rpm

※注 入力回転数が50Hz1450rpmの場合

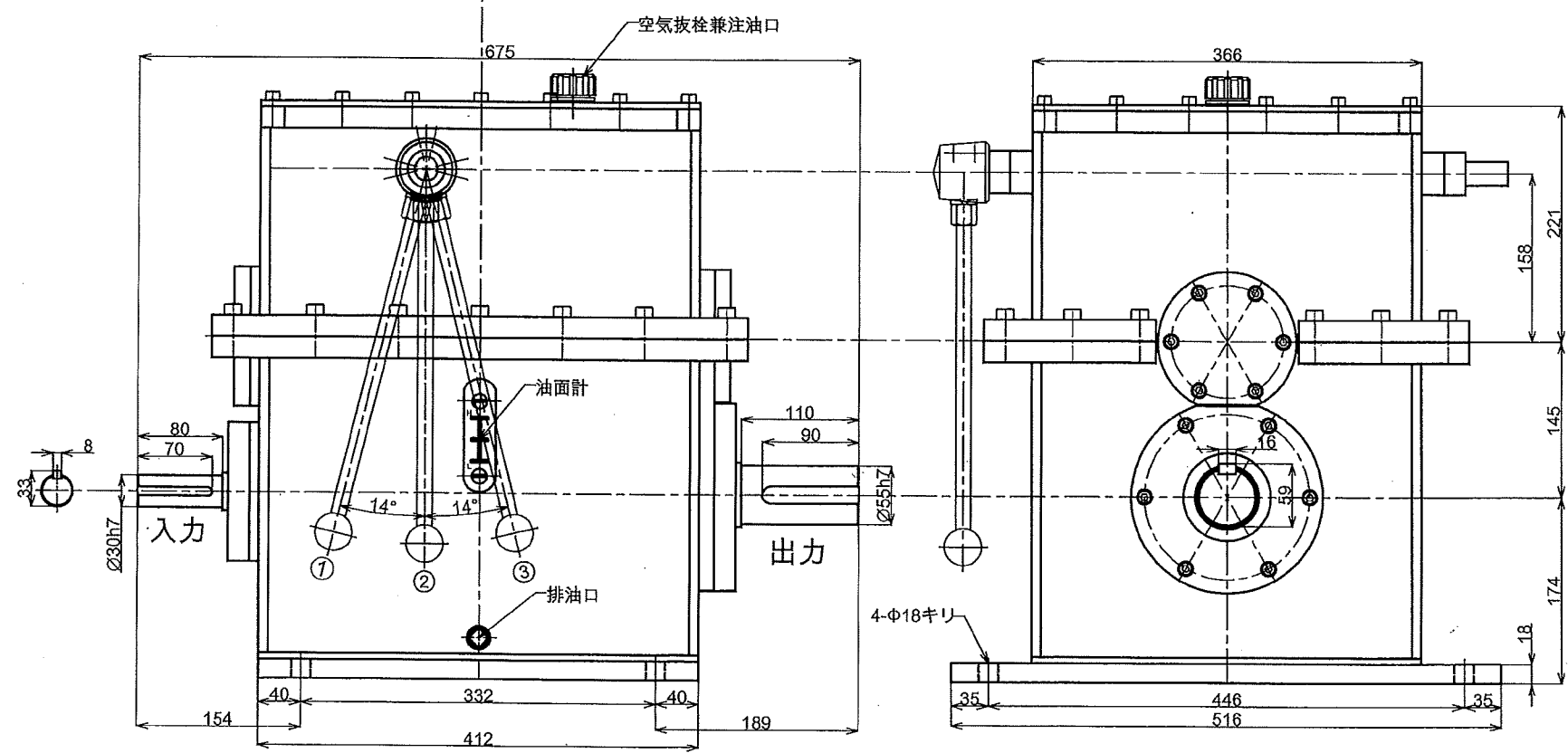

使用箇所 食品用ミキサー  
 動力 5.5kw  
 電源周波数 50Hz  
 3段変速機

形式名称	MS-5.5-3G型変速機 概略寸法図		
尺度	1:6	角法	三角法
図番		日付	2017.3.31
社長	課長	検図	設計
			製図 竹中
株式会社 益製作所			