

普通寸法差 (削り加工)				
呼び寸法ノ区分	寸法差	寸法差		
		精細	中級	粗級
1以上 4以下	0.05	0.1	0.3	
4以上 16以下	0.07	0.2	0.5	
16以上 63以下	0.1	0.3	0.7	
63以上 250以下	0.2	0.5	1.2	
250以上 1000以下	0.3	0.8	2.0	

図面二記入無キ角及び隅ハ系面取りノコト

変速比一覧表				
レバノ位置	1XA	1XB	2XA	2XB
変速比	0.25100	0.40780	0.61551	1.00000

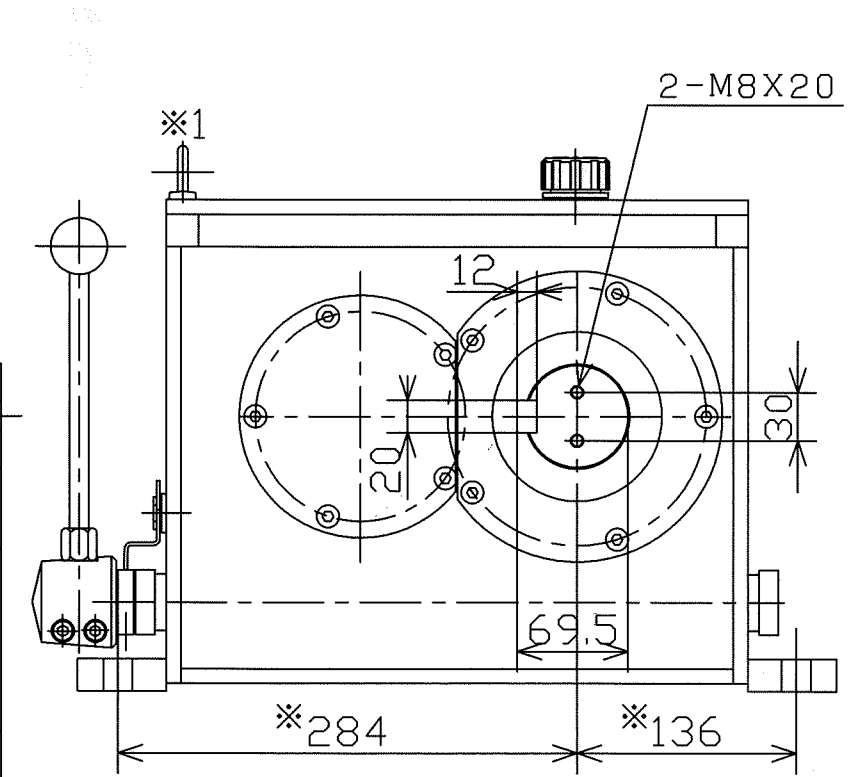
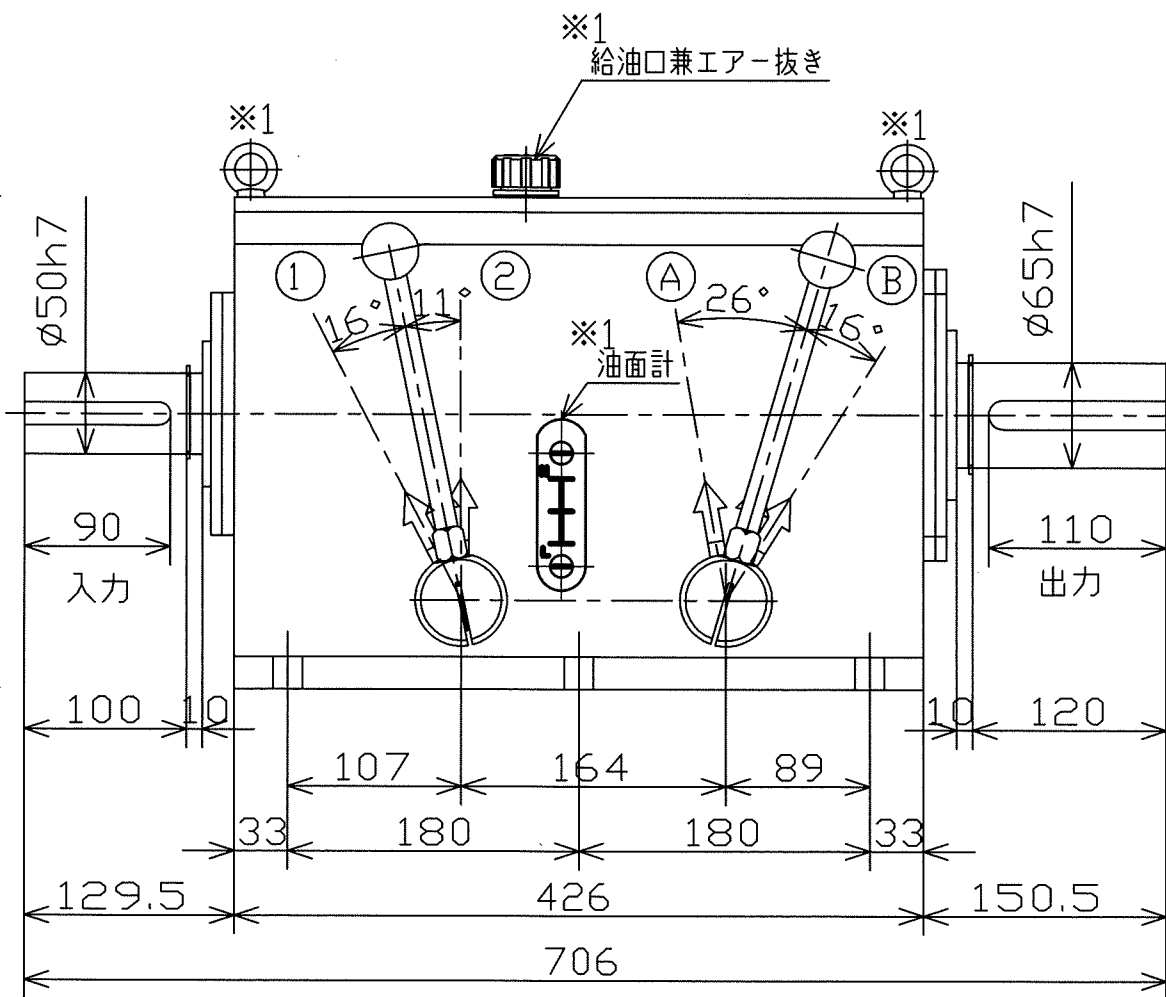
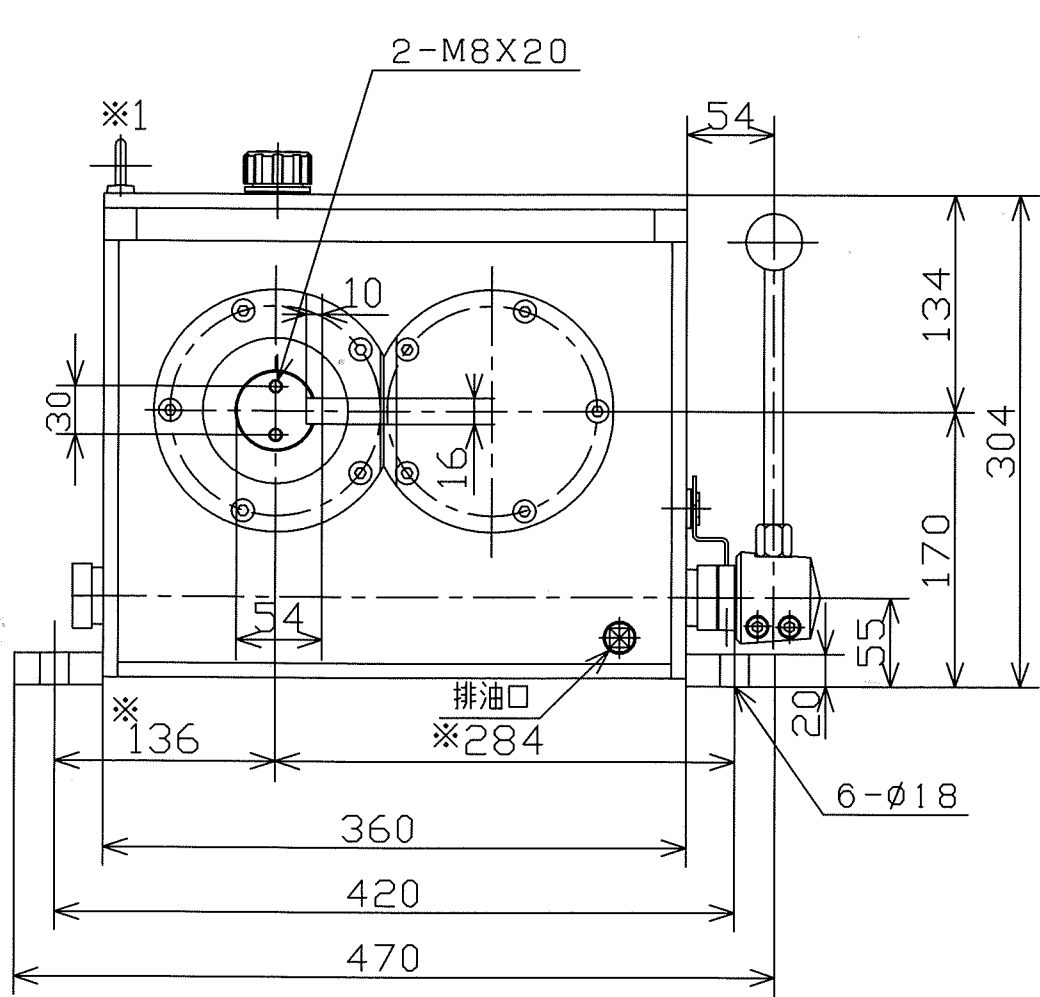

型式名称 MS-450GS 外形図

尺度 1:5 角法 3角法 使用個所

図番 日付 2014.8.23

※1	H27.12	変更	竹中
※	H27.11	追加	竹中
符号	年月日	訂正記事	印

社長 課長 検図 設計 久保 製図 竹中 写図

株式会社 益製作所