

普通寸法差 (削り加工)				
呼び寸法ノ区分	寸法差			
	特級	中級	普通	粗級
1以上 4以下	0.05	0.1	0.3	
4以上 16以下	0.07	0.2	0.5	
16以上 63以下	0.1	0.3	0.7	
63以上 250以下	0.2	0.5	1.2	
250以上 1000以下	0.3	0.8	2.0	

図面ニ記入無キ角及び隅ハ糸面取りノコト

	1速	2速	3速	4速
変速比	0.339	0.531	0.829	1.273

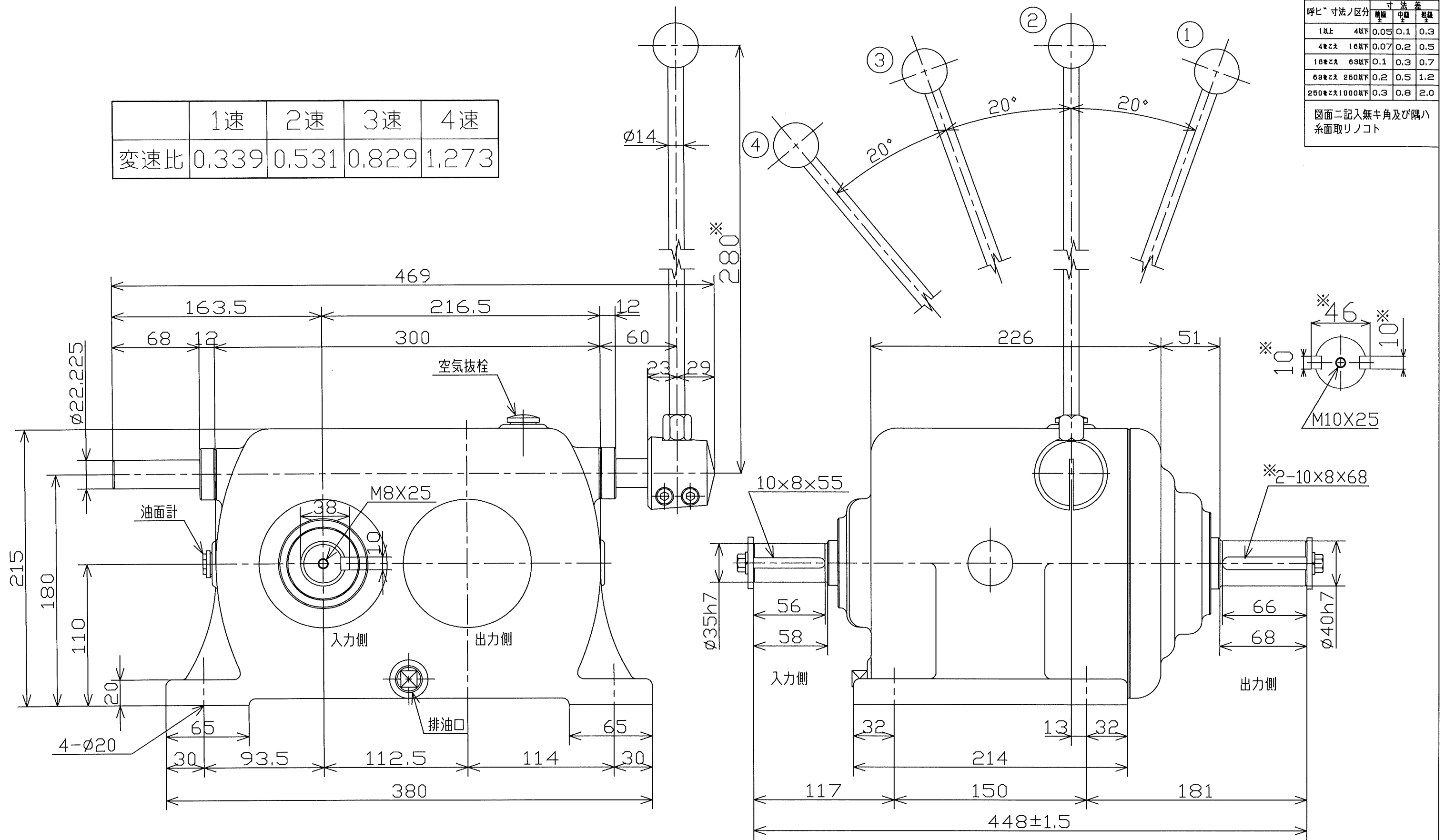

型式名称	MS-415K 外形図				
尺度	1:3	角法	3角法	使用箇所	ツガミ様仕様
図番	M-2004B	日付	2007年05月24日		
社長	課長	検図	設計	製図	久保 写図

※ R1.11 仕様変更 竹中  
 符号 年月日 訂正記事 印

株式会社 益製作所