

普通寸法差 (削り加工)		寸法差	
呼び寸法の区分		精削	粗削
		上	下
1以上	4以下	0.05	0.1
4をこえ	16以下	0.07	0.2
16をこえ	63以下	0.1	0.3
63をこえ	250以下	0.2	0.5
250をこえ	1000以下	0.3	0.8

図面ニ記入ナキ角オヨビ隅ハ
表面取りノコト

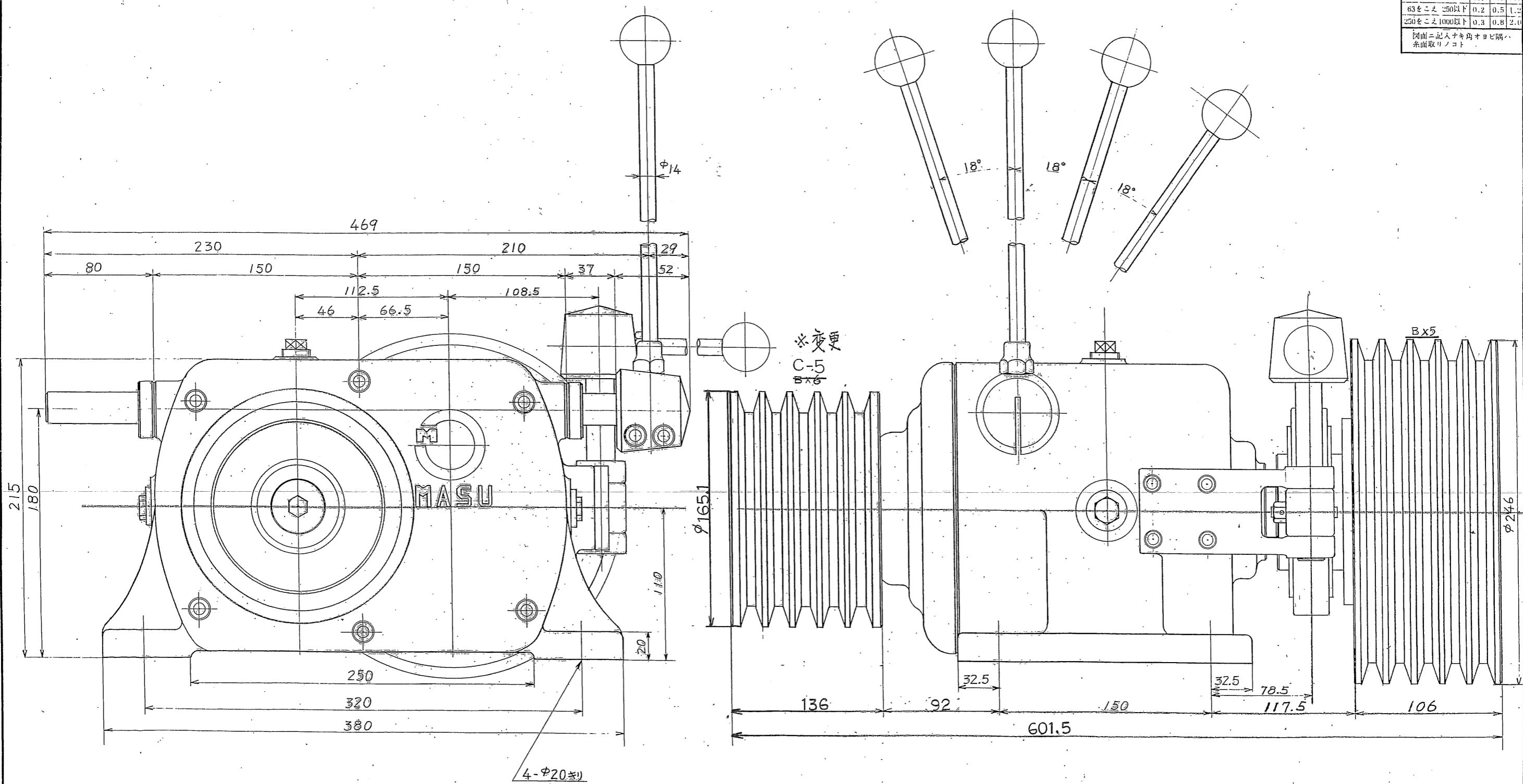

	変速比
1速	0.3393
2速	0.5306
3速	0.8293
4速	1.2727

出力VPφ168×B×6とφ165.1×C×5に変更 H22.2.25.K.N

品番	品名	図番	材質	個数	備考
	MS-415C				標準
尺度	1/2	角法	3角法	使用箇所	
図番	M-0194	日附	54年7月11日		
社長	課長	検図	設計	製図	写図

社名	株式会社 益製作所
住所	
電話	