

普通寸法差 (削り加工)				
呼び寸法ノ区分	寸法公差			
	精級	中級	粗級	
1以上	4以下	0.05	0.1	0.3
4をこえ	16以下	0.07	0.2	0.5
16をこえ	63以下	0.1	0.3	0.7
63をこえ	250以下	0.2	0.5	1.2
250をこえ	1000以下	0.3	0.8	2.0

指示無キ部分ハ糸面取リノコト  
G  
▽ ( ~ ▽ ▽ ▽ )

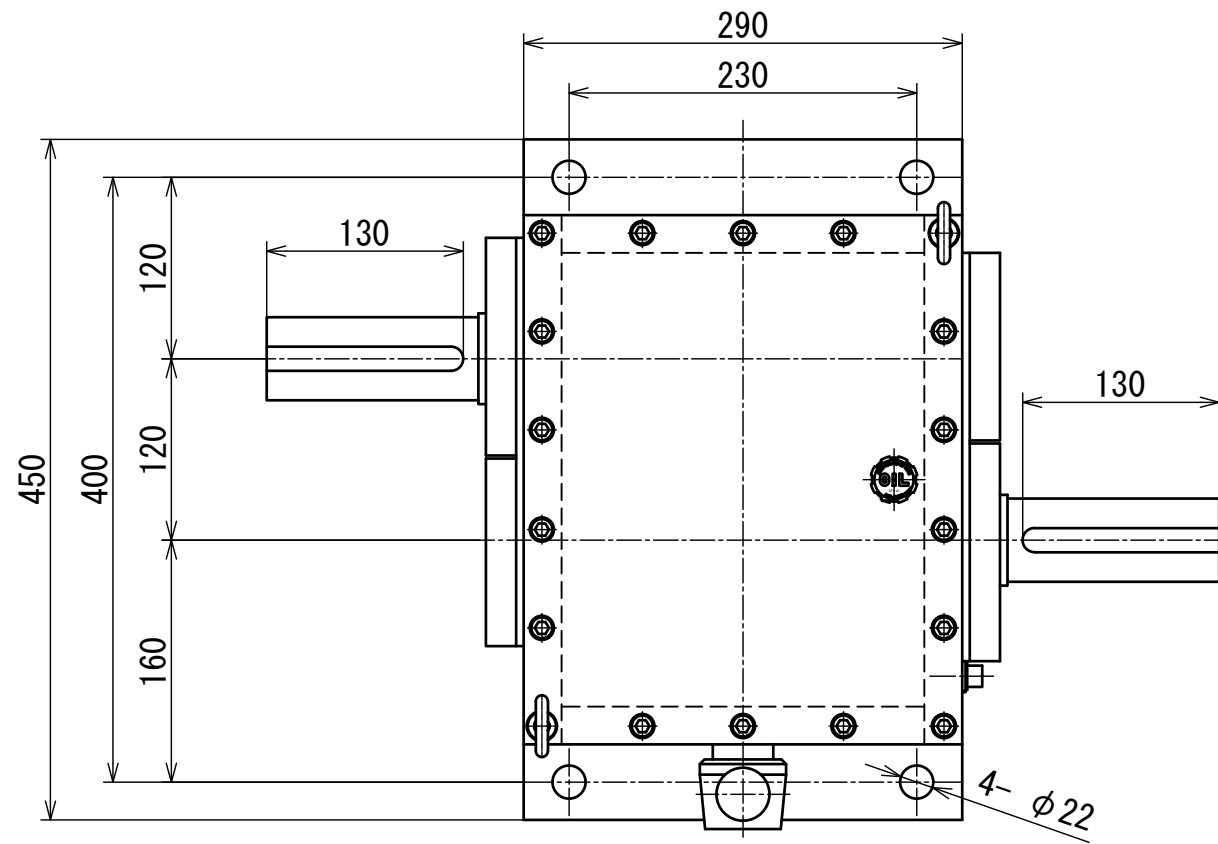

レバー位置	1	2	3
I 型変速比	1/1.61	1/1.31	1/1.00
II 型変速比	1/1.40	1/1.22	1/1.00

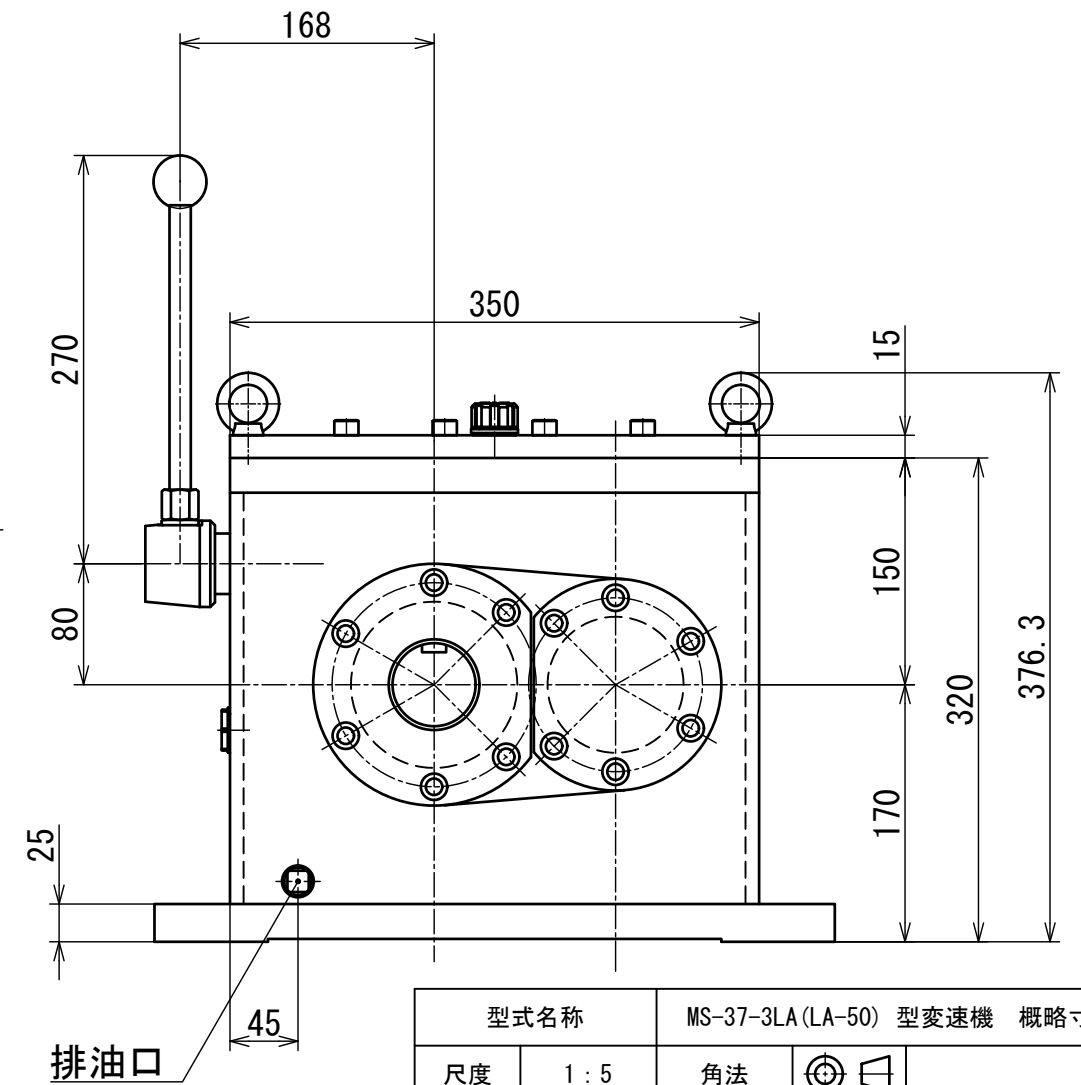
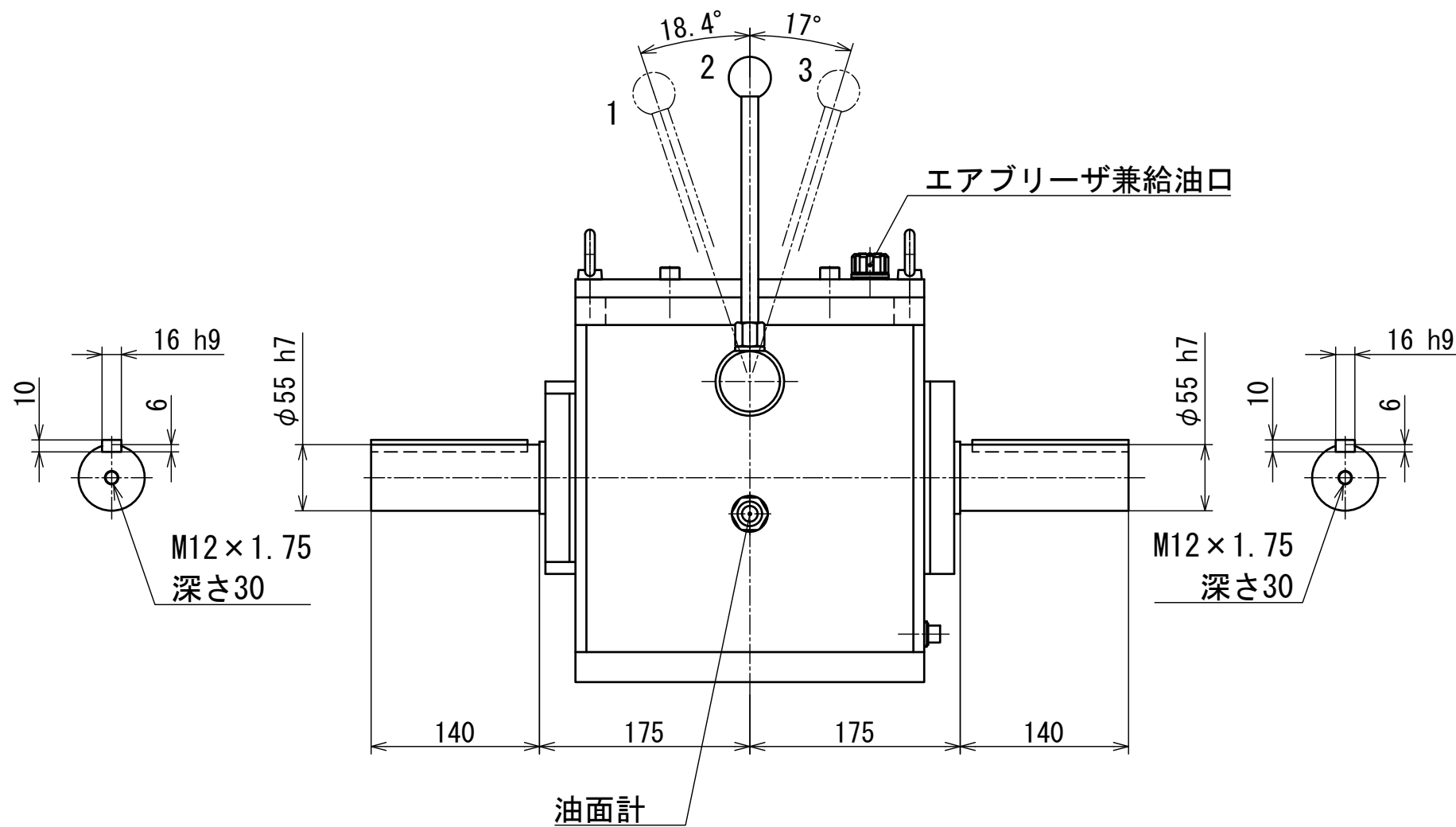

型式名称		MS-37-3LA(LA-50) 型変速機 概略寸法図		
尺度	1:5	角法		
図番		日付	2020. 3. 13	
社長	課長	検図	設計	製図
株式会社 益製作所				