

MS-305G型 変速比			
	①	②	③
正 (入出力 同方向)	0.3295	0.5748	0.9344
逆 (入出力 逆方向)	0.2727	0.4757	0.7733

本体重量 56kg(オイル込)

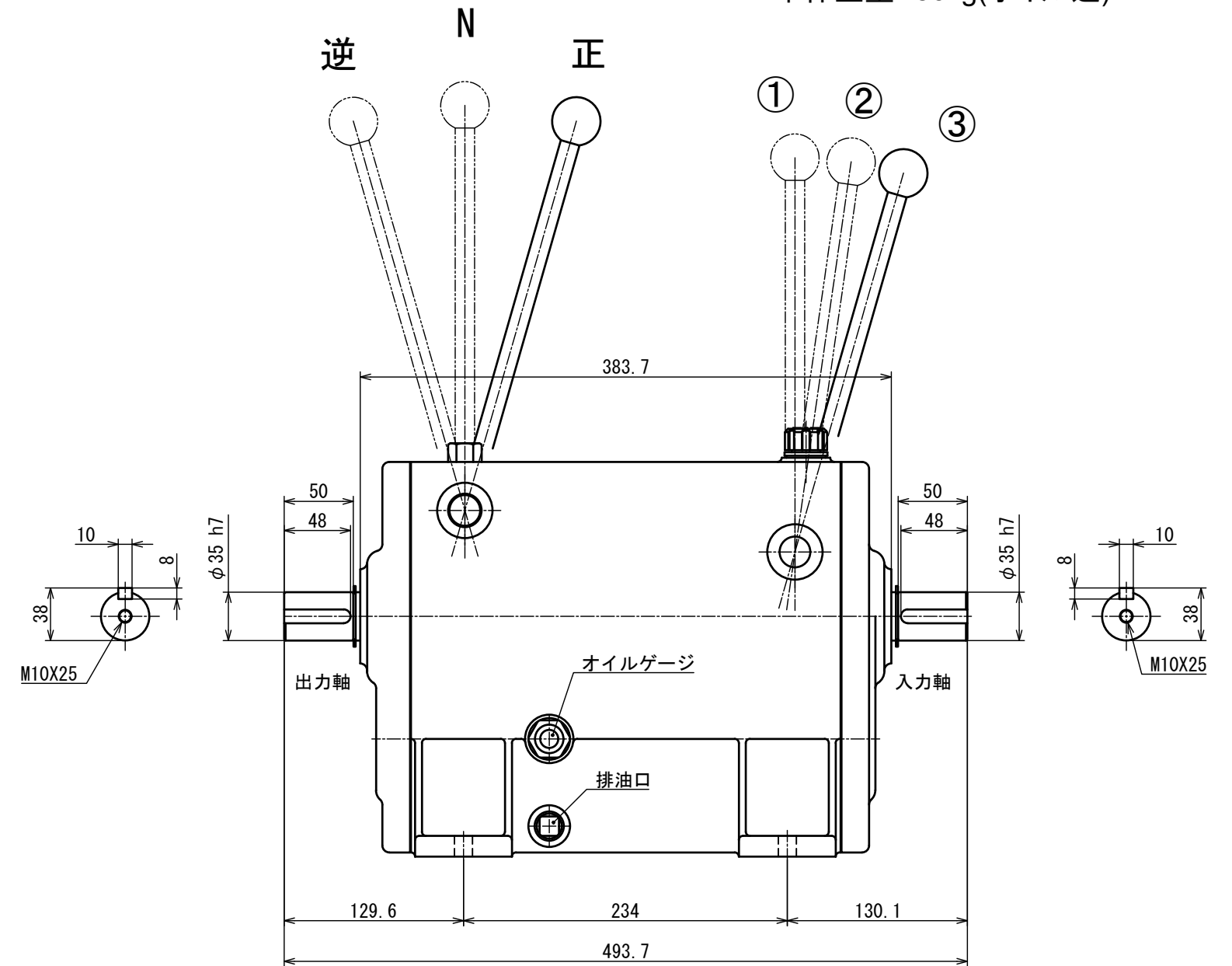
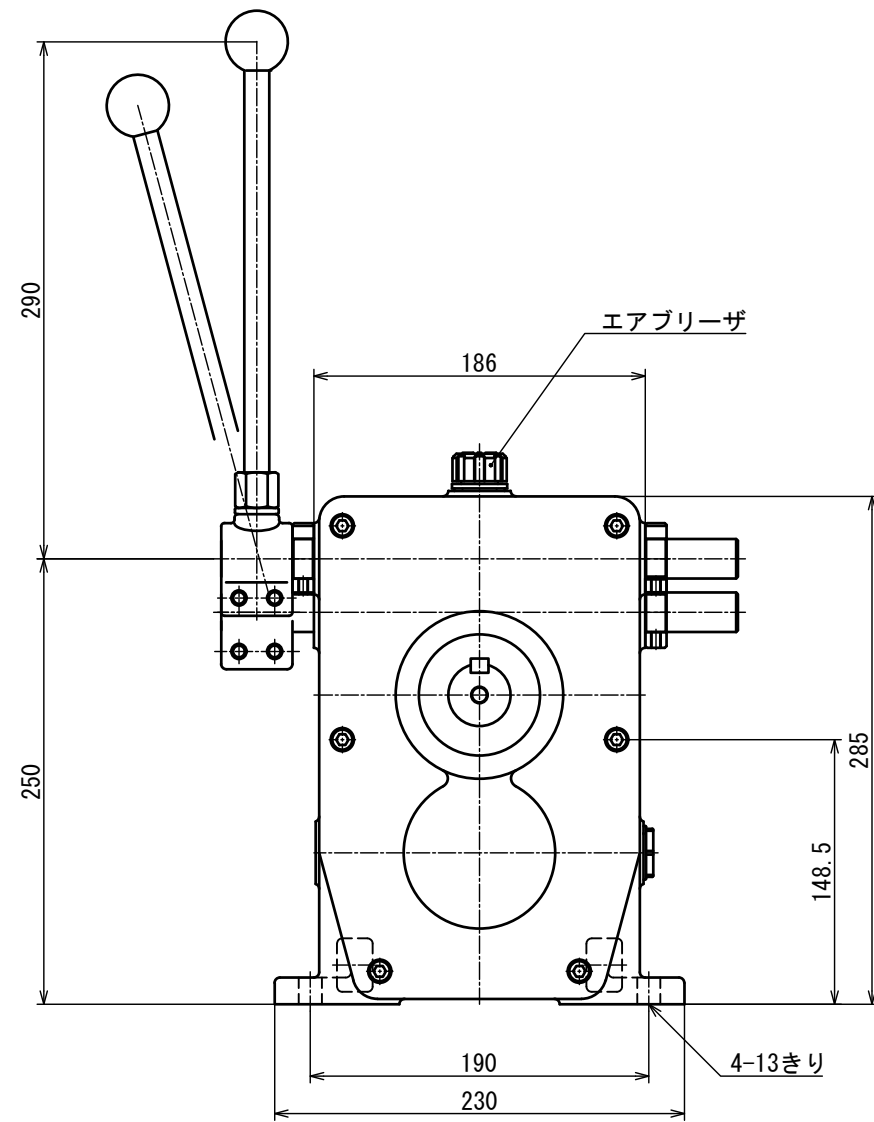

図番	MS-305G-ED	図面名称	外形図			
形式名称	MS-305G 型変速機	尺度	1:3	角法	◎	□
株式会社 益製作所	日付	2020年10月19日	承認	検図	製図	機