

普通寸法差(削り加工)				
呼び寸法ノ区分	種類	寸法差	公差	公差
10以上	4桁以下	0.05	0.1	0.3
4桁以下	16桁以下	0.07	0.2	0.5
16桁以下	63桁以下	0.1	0.3	0.7
63桁以下	250桁以下	0.2	0.5	1.2
250桁以下	1000桁以下	0.3	0.8	2.0

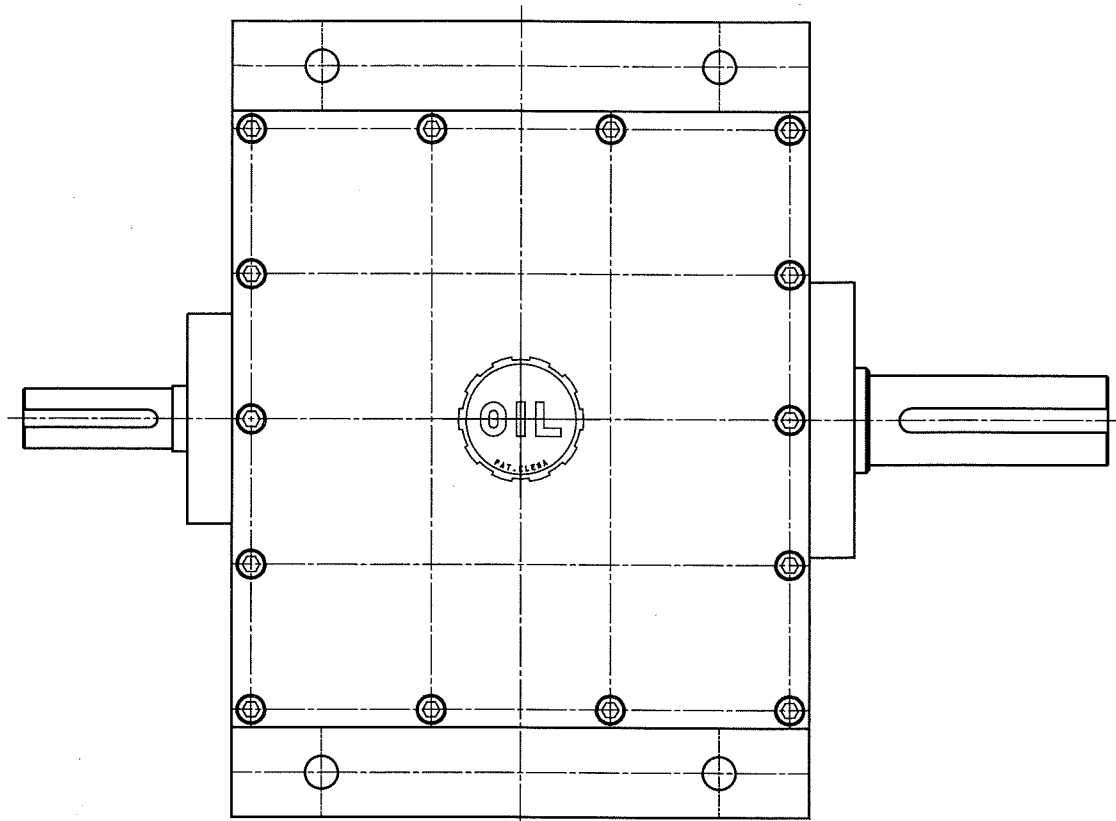

増速比 8:1
 入力回転数 18.75rpm
 入力トルク 14.4kgf・m
 出力回転数 150rpm
 出力トルク 1.8kgf・m

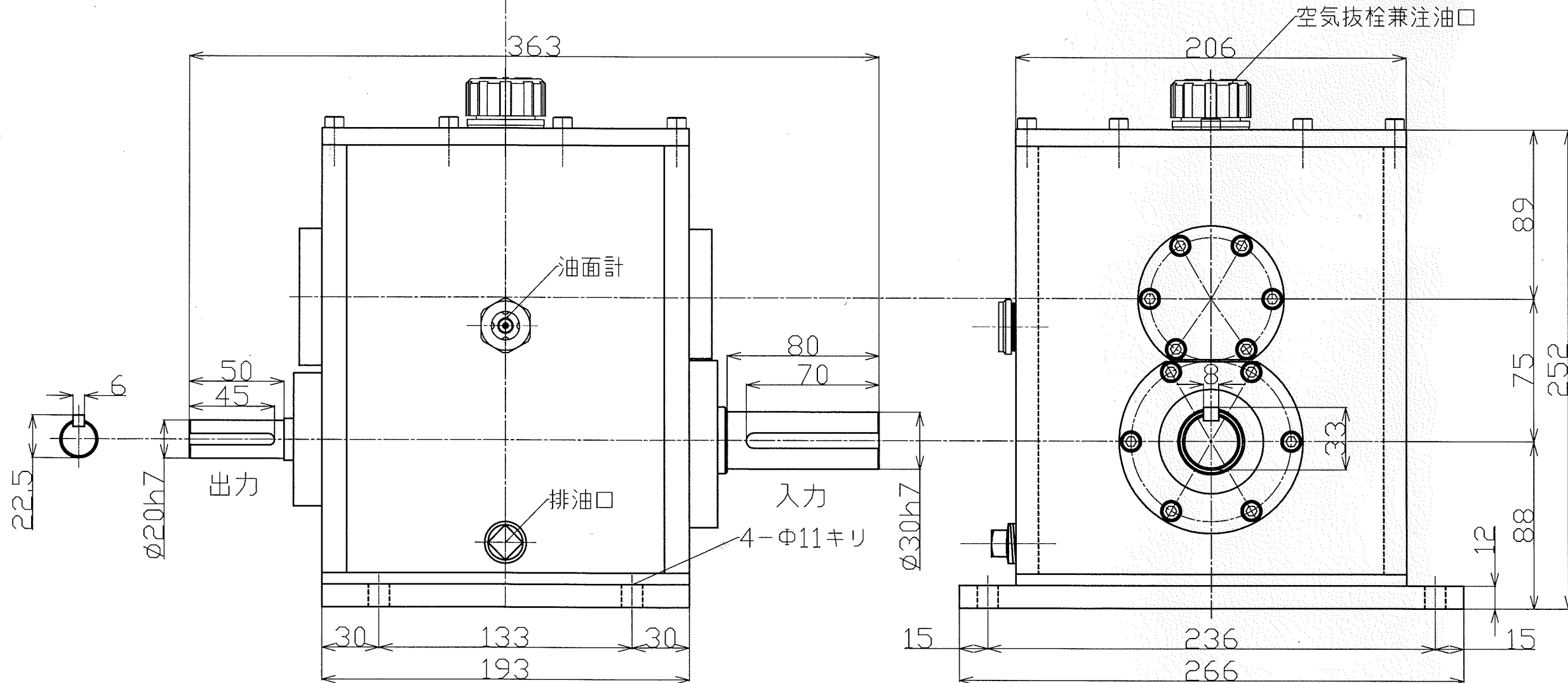

形式名称	MS-300-8型増速機 外形図			
尺度	1:2.5	角法	三角法	
図番		日付	2017.10.16	
社長	課長	検図	設計	製図 竹中
○ 株式会社 益 製作所				