

標準寸法	ISO
単位	mm
縮尺	1:2
図面	外形図
製図	竹中
設計	
校図	
課長	
社長	

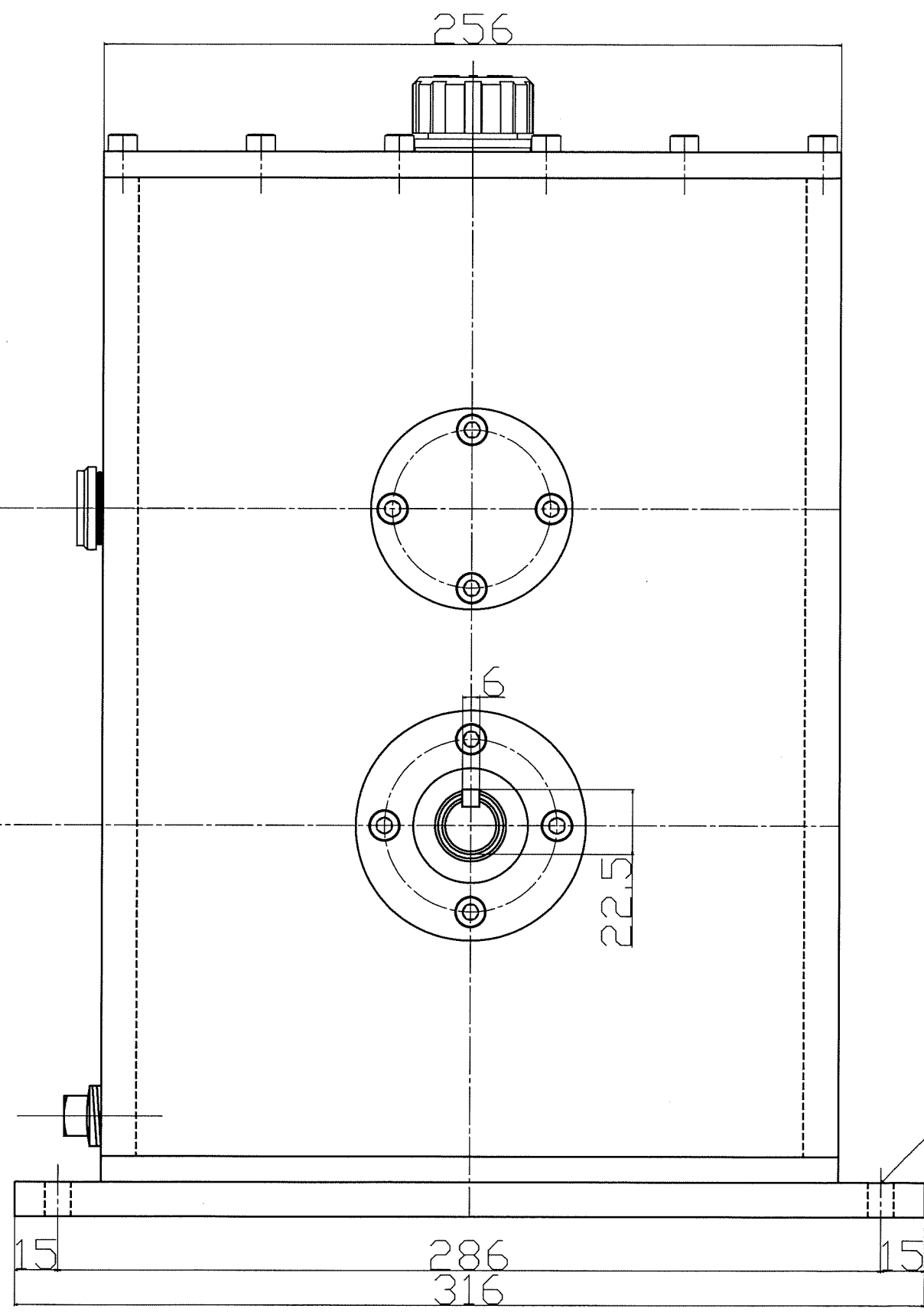
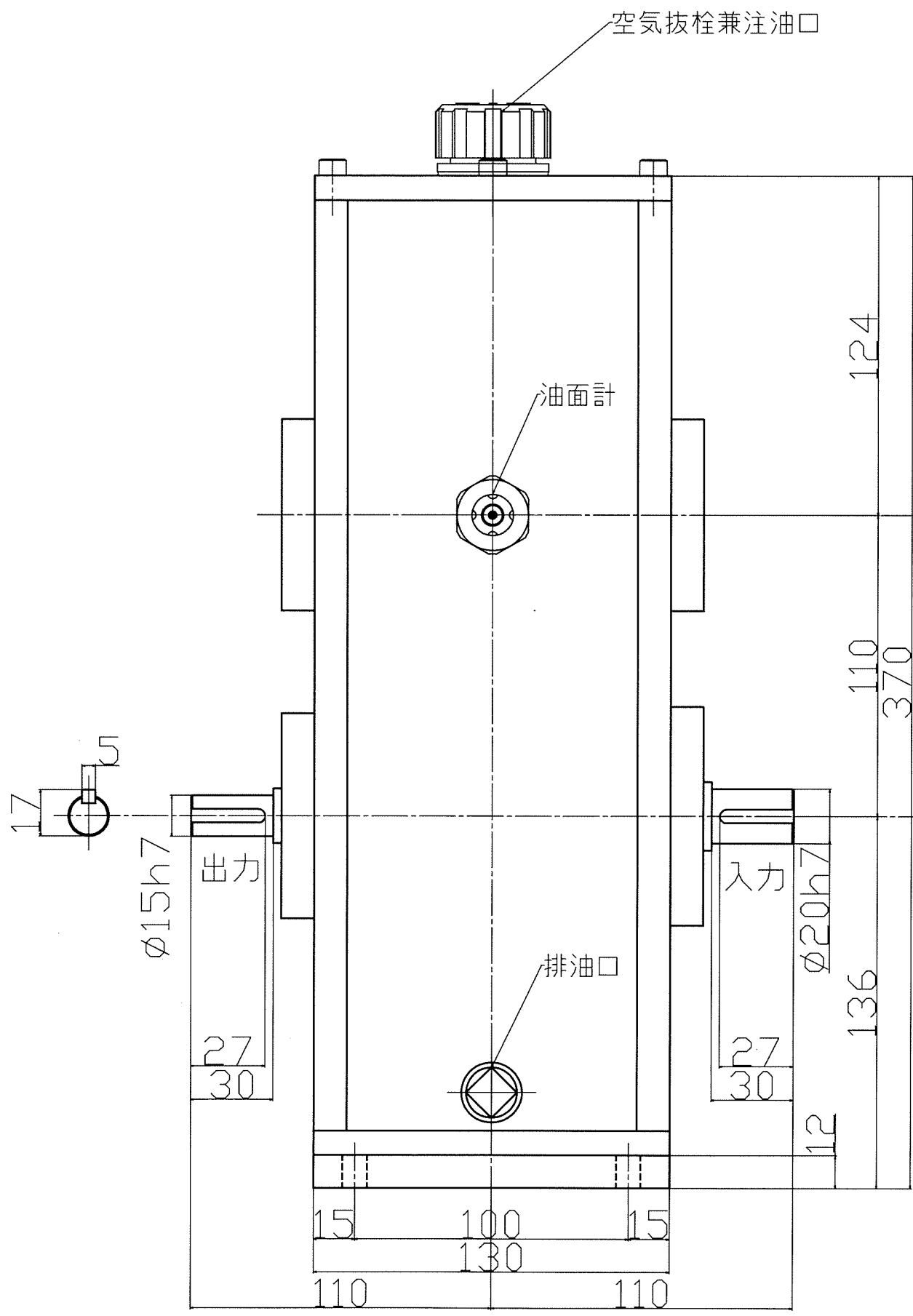

増速比： 29.9273:1  
 潤滑方法： オイルバス方式  
 推奨オイル： JX日鉱日石エネルギー  
 スーパーマシンルブ32  
 オイル量： 約3.5L

4-Φ9キリ

形式名称	MS-300-30型増速機 外形図			
尺度	1:2	角法	三角法	
図番		日付	2017.2.2	
社長	課長	校図	設計	製図 竹中
○ 株式会社 益 製作 所				