

普通寸法表(剛性加工)		寸法	
寸法	公差	寸法	公差
1mm	±0.05	0.1	±0.03
0.1mm	±0.01	0.05	±0.02
0.05mm	±0.005	0.02	±0.01
0.01mm	±0.001	0.01	±0.005
0.005mm	±0.0005	0.005	±0.002

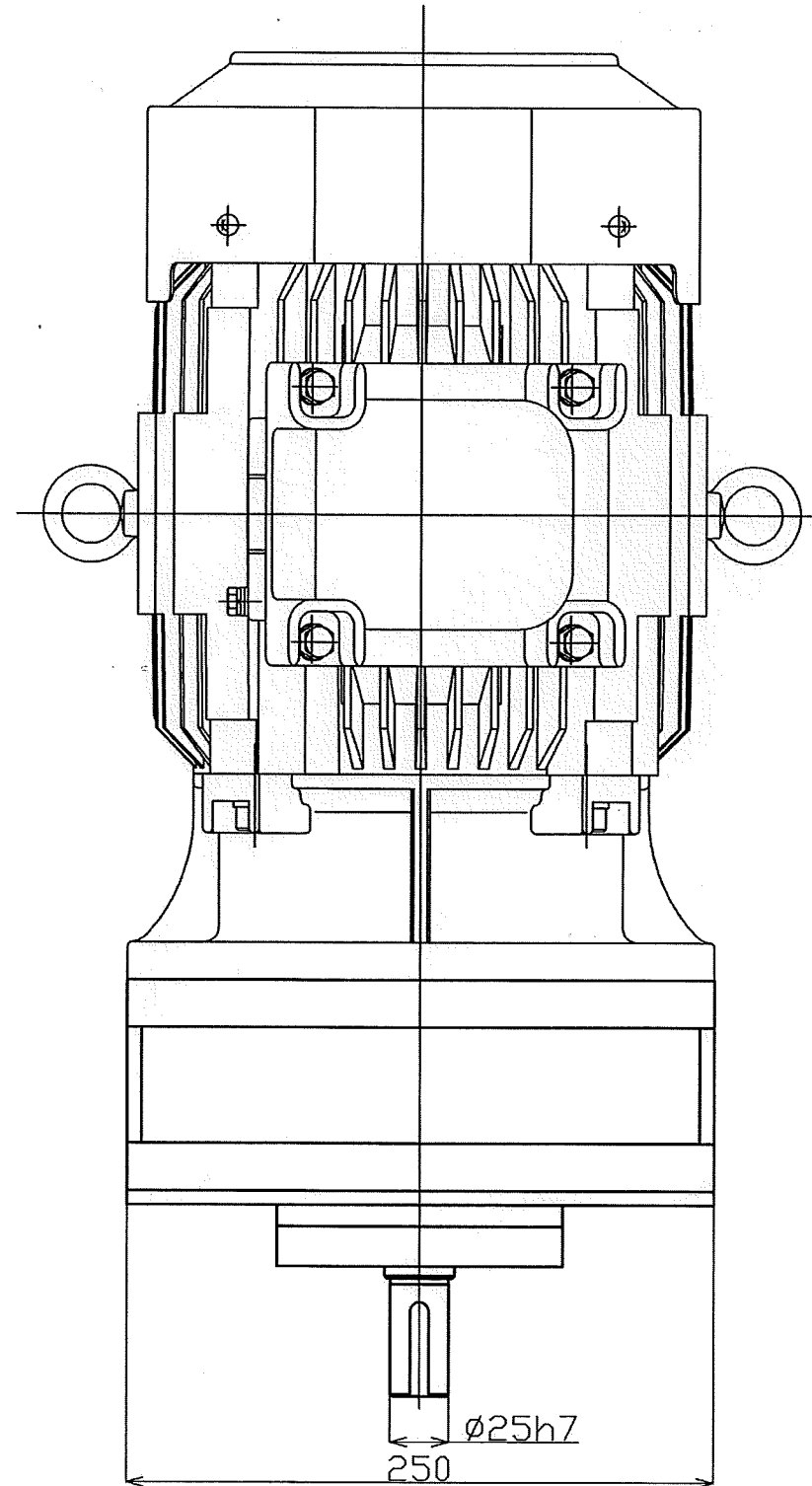
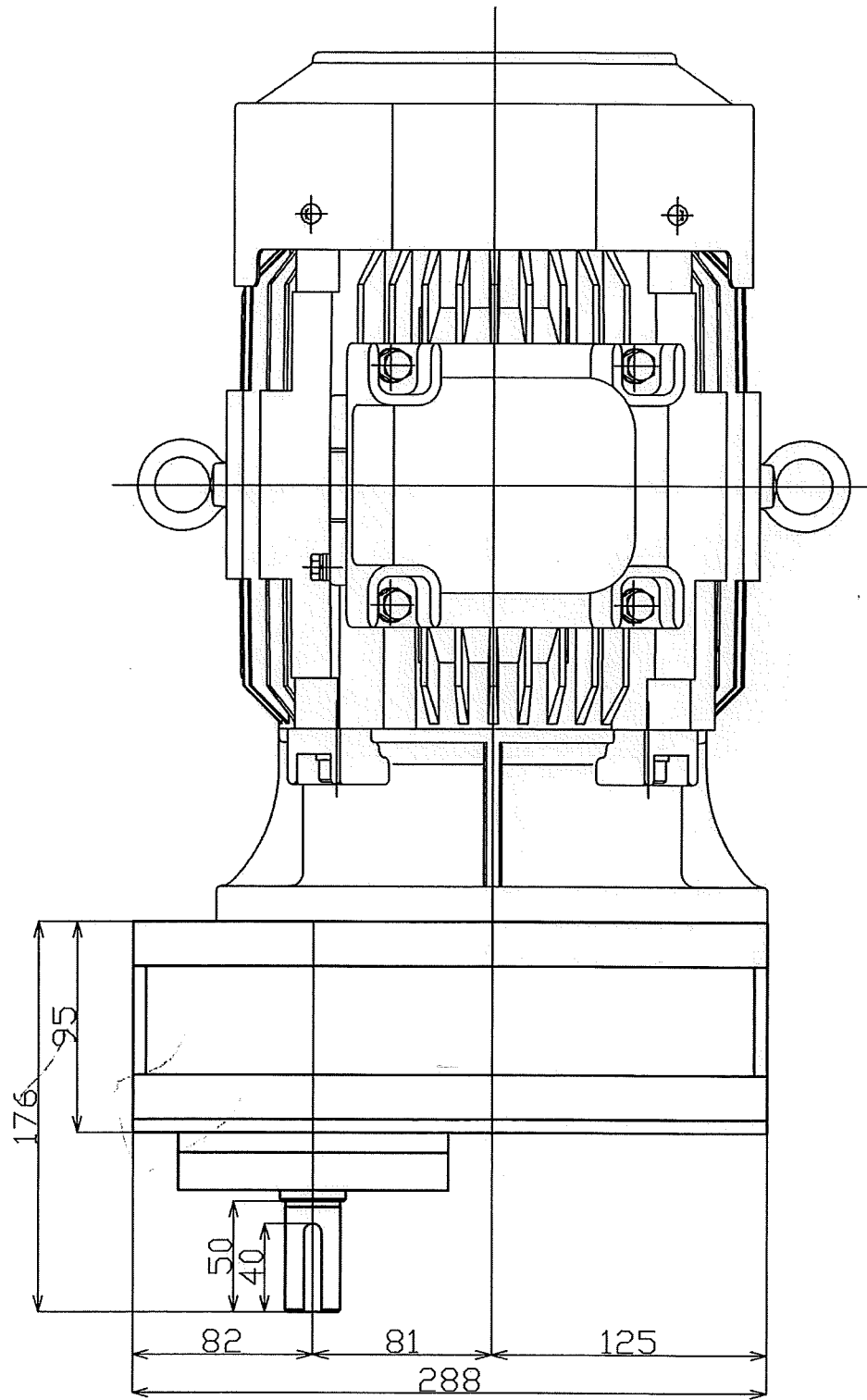

動力 耐圧防爆電動機
 (フランジ式 3.7kw 2P 200V)
 増速比 2:1

形式名称	MS-3.7-2型増速機 概略寸法図			
尺度	1:3	角法	三角法	
図番		日付	2015.12.16	
社長	課長	検図	設計	製図 竹中
○ 株式会社 益 製作 所				