

普通寸法差(削り加工)			
寸法	区分	公差	単位
10.0	40.0	0.05	0.1
40.0	100.0	0.07	0.2
100.0	200.0	0.1	0.3
200.0	300.0	0.2	0.5
300.0	500.0	0.3	0.8
500.0	1000.0	0.5	1.2

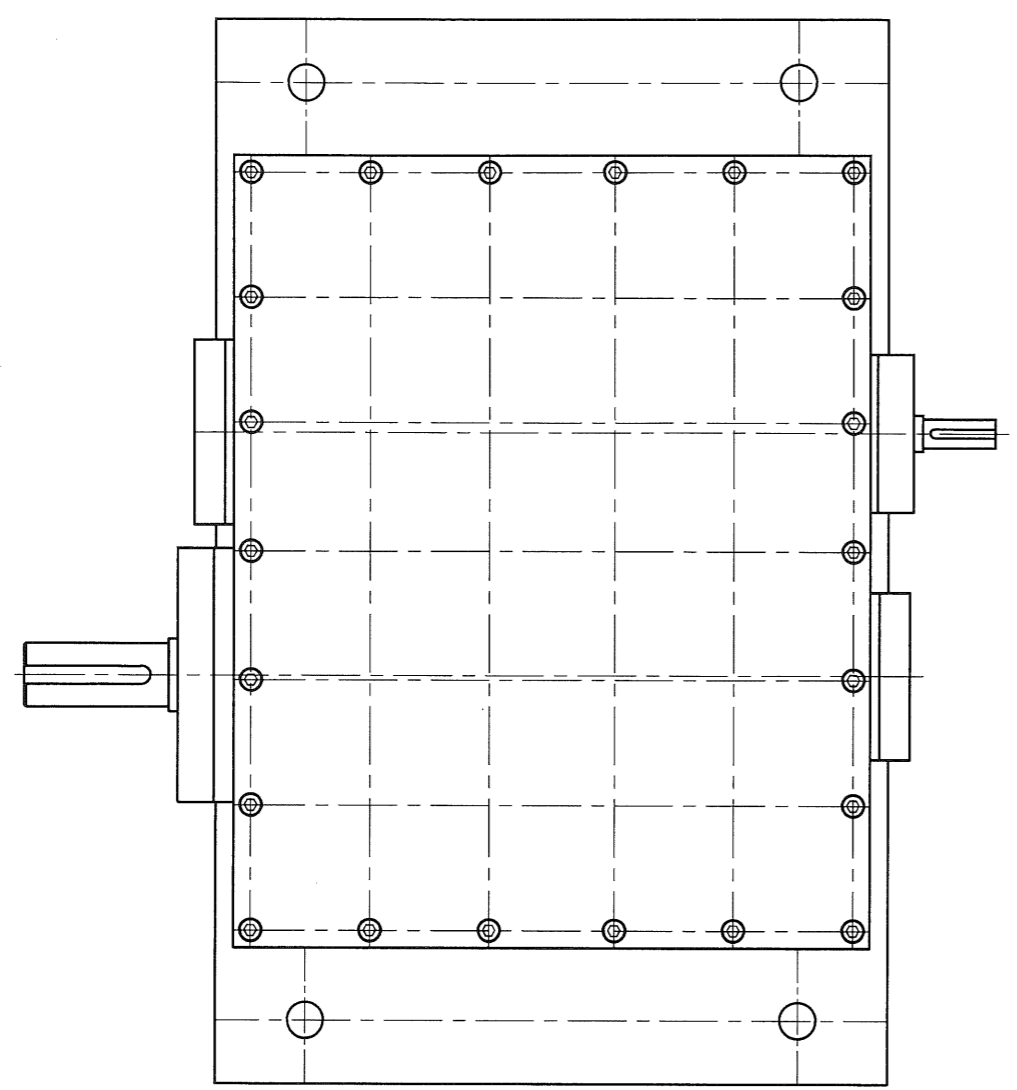

動力 22kwサーボモータ
 入力回転数 1600rpm(基準値)
 入力トルク 約132N・m(計算値)
 出力回転数 32000rpm(基準値)
 出力トルク 約6.6N・m(計算値)
 増速比 20.213:1

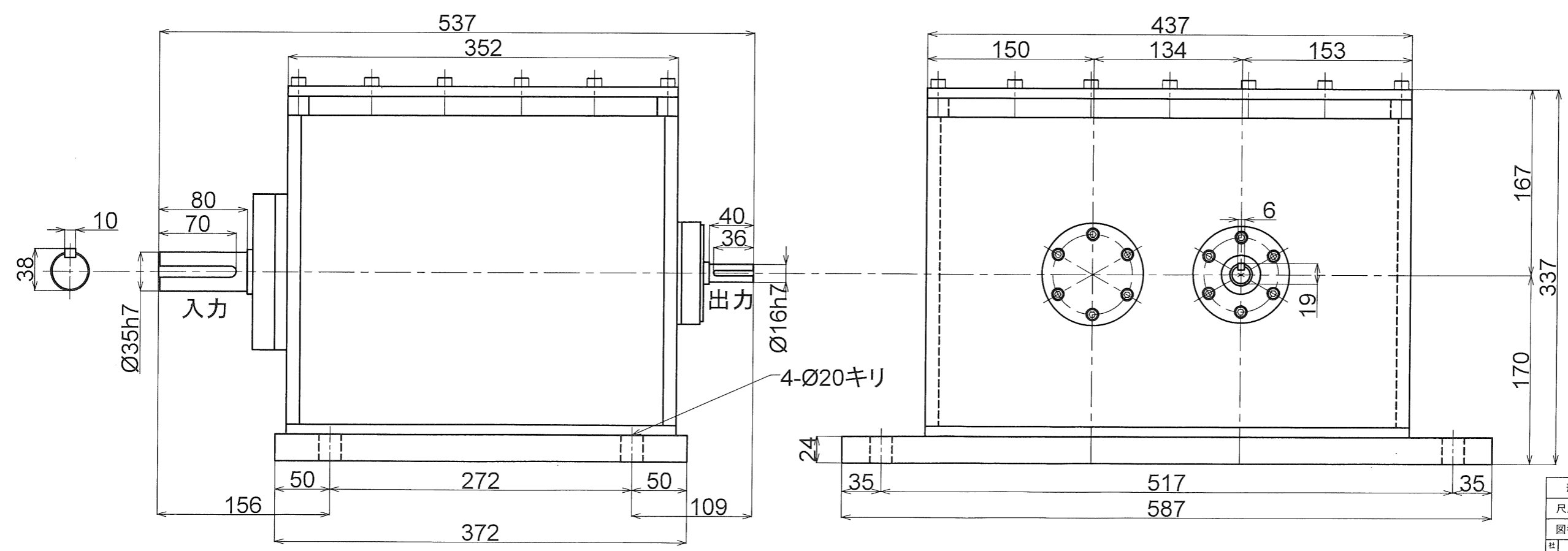

形式名称	MS-22-20/1EJ型増速機 概略寸法図		
尺度	1:4	角法	三角法
図番		日付	2021.8.4
社長	課長	検図	設計
			製図 竹中

○ 株式会社 益 製作所