

| 普通寸法差(削り加工) | | 寸法差 | | |
|-------------|--------|------|-----|-----|
| 呼び寸法/区分 | | 粗級 | 中級 | 精級 |
| 1以上 | 4以下 | 0.05 | 0.1 | 0.3 |
| 4以上 | 16以下 | 0.07 | 0.2 | 0.5 |
| 16以上 | 63以下 | 0.1 | 0.3 | 0.7 |
| 63以上 | 250以下 | 0.2 | 0.5 | 1.2 |
| 250以上 | 1000以下 | 0.3 | 0.8 | 2.0 |

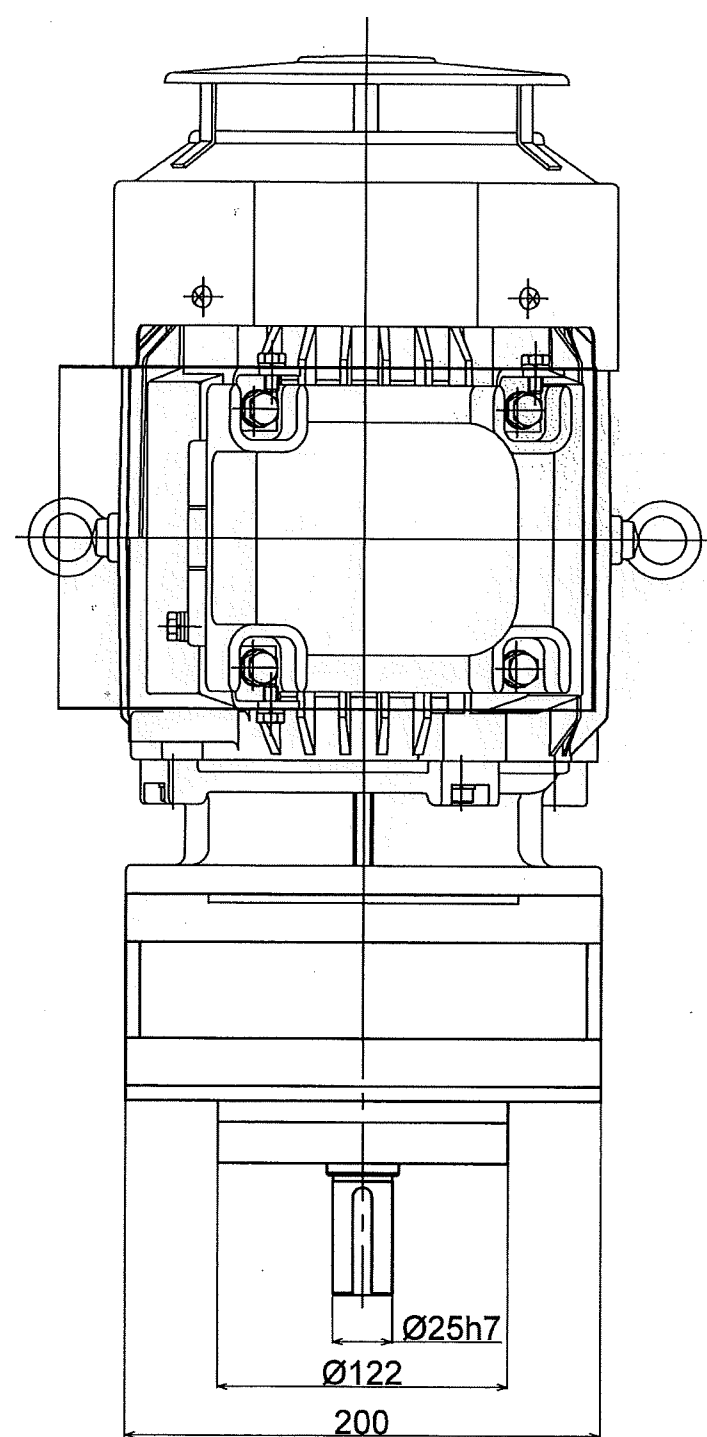
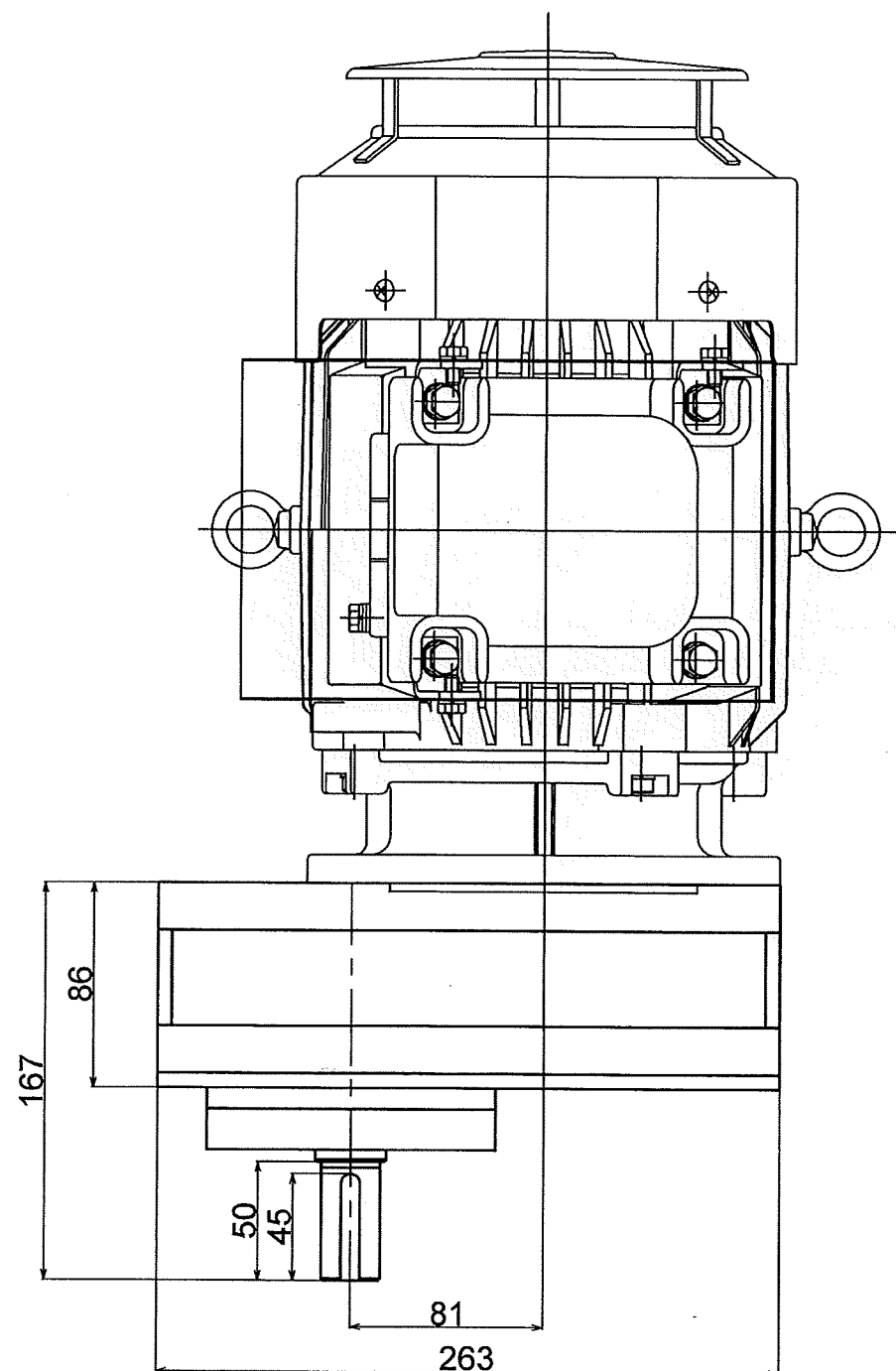

動力 耐圧防爆電動機
 (フランジ式 2.2kw 2P 200V)
 増速比 2:1

| | | | |
|-------------|--------------------|----|------------|
| 形式名称 | MS-2.2-2型増速機 概略寸法図 | | |
| 尺度 | 1:7 | 角法 | 三角法 |
| 図番 | | 日付 | 2015.12.10 |
| 社長 | 課長 | 検図 | 設計 |
| | | | 製図 竹中 |
| ○ 株式会社 益製作所 | | | |