

普通寸法差(削り加工)			
呼び寸法/区分	寸法差		
	精級	中級	粗級
1以上 4以下	0.05	0.1	0.3
4以上 16以下	0.07	0.2	0.5
16以上 63以下	0.1	0.3	0.7
63以上 250以下	0.2	0.5	1.2
250以上 1000以下	0.3	0.8	2.0

指示無キ部分ハ糸面取りノコト

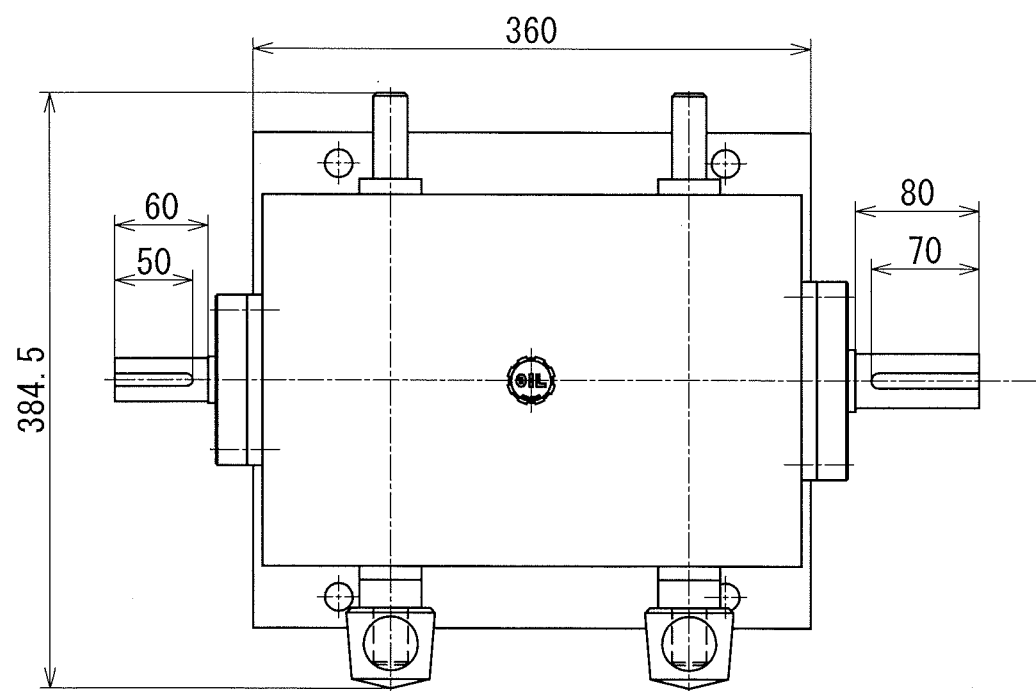

レバー位置	1-L	1-H	2-L	2-H
変速比	1/4.080	1/2.496	1/1.635	1/1

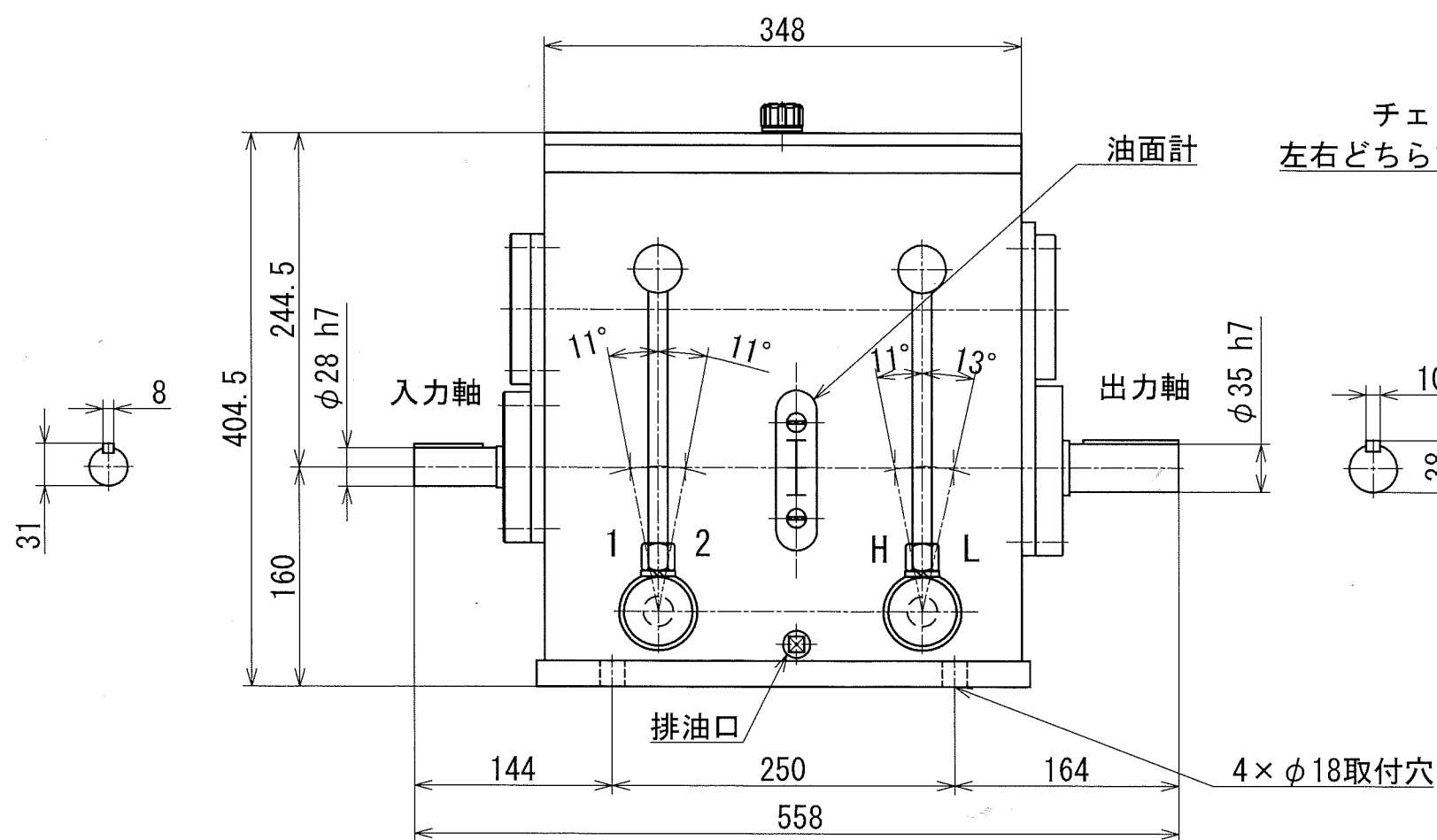

チェンジレバー
左右どちらでも取付可

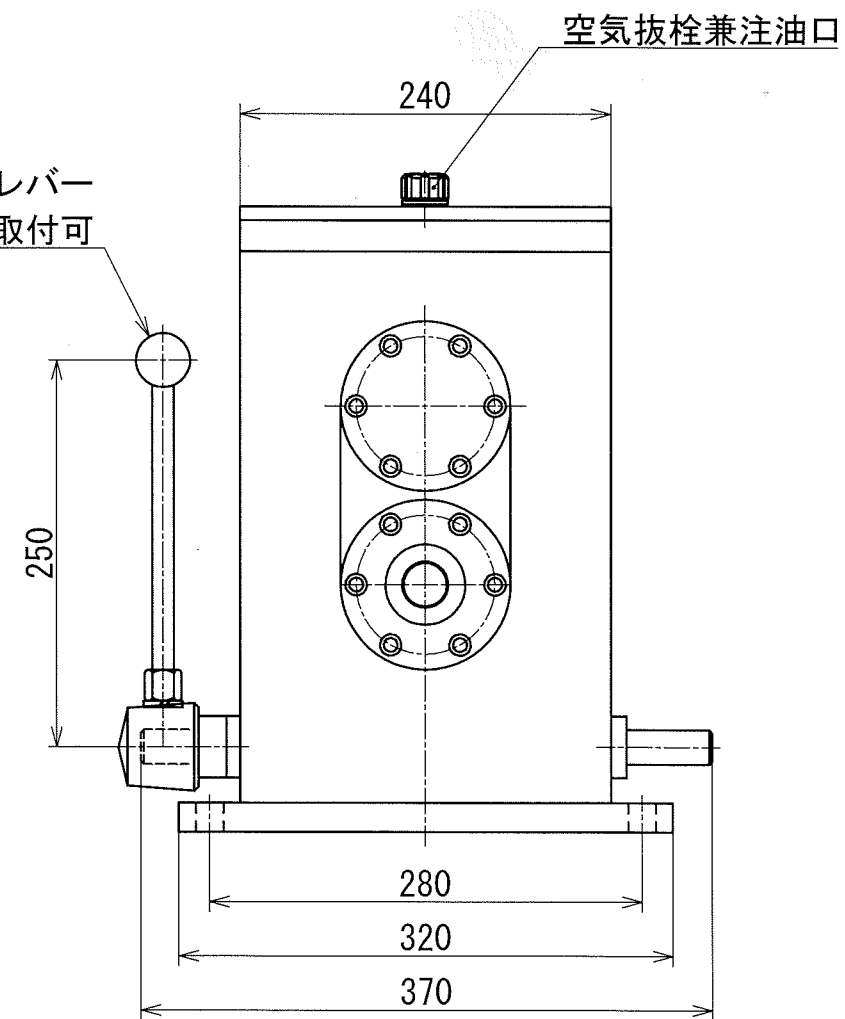
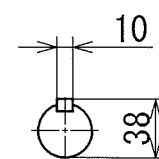

型式名称		MS-15-0M型変速機 概略図		
尺度	1:5	角法	三角法	
図番		日付	2017.7.7	
社長	課長	検図	設計	製図 蒲原
株式会社 益製作所				