

普通寸法差 (剛加工)			
呼び寸法/区分	種類	公差	単位
14以上	H11/D11	0.05	0.1
12以上	H11/D11	0.07	0.2
10以上	H11/D11	0.1	0.3
8以上	H11/D11	0.2	0.5
6以上	H11/D11	0.3	0.8
5以上	H11/D11	0.4	1.0
4以上	H11/D11	0.5	1.2
3以上	H11/D11	0.6	1.5
2以上	H11/D11	0.8	2.0
1以上	H11/D11	1.0	2.5
指し無キ部分ハ表面取リコト			
▽ ( ~ ▽ ▽ ▽ )			

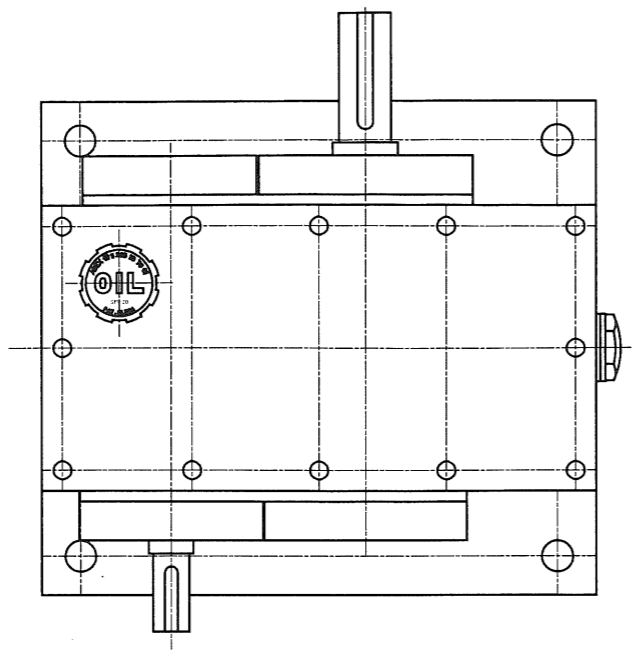

動力 0.7kw  
 最大入力回転数 約300rpm  
 入力トルク 約22.3N・m  
 最大出力回転数 約1500rpm  
 出力トルク 約4.46N・m  
 増速比 5:1  
 総重量 約17kg  
 オイル量 約1L

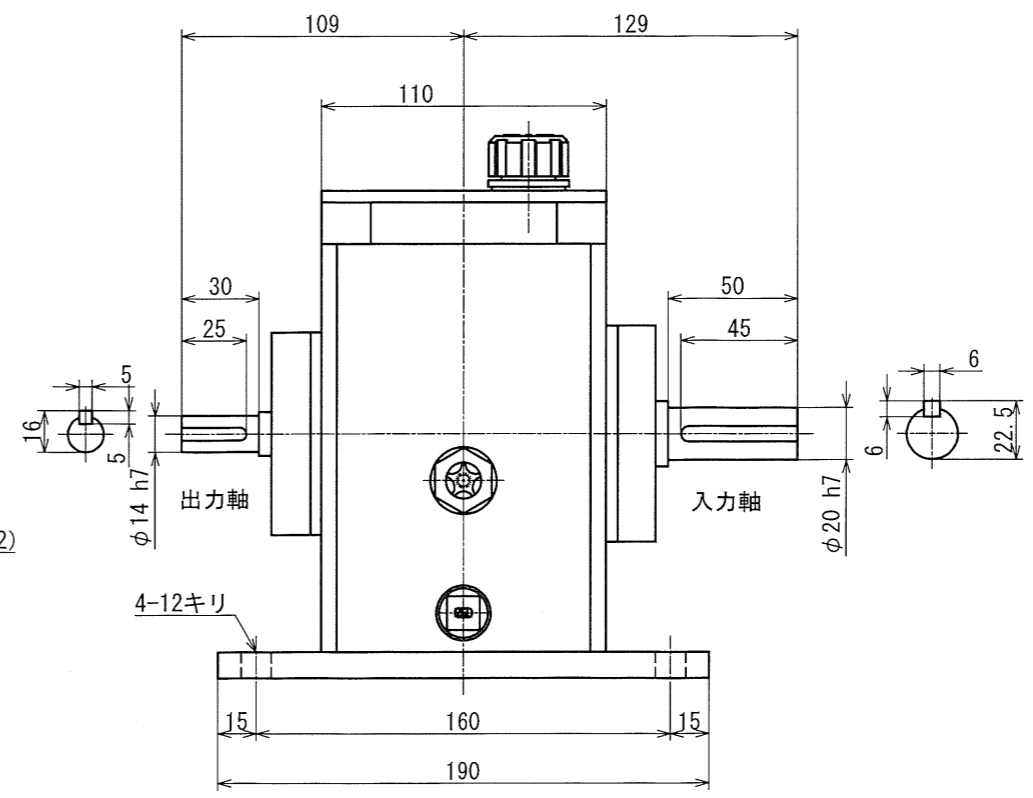
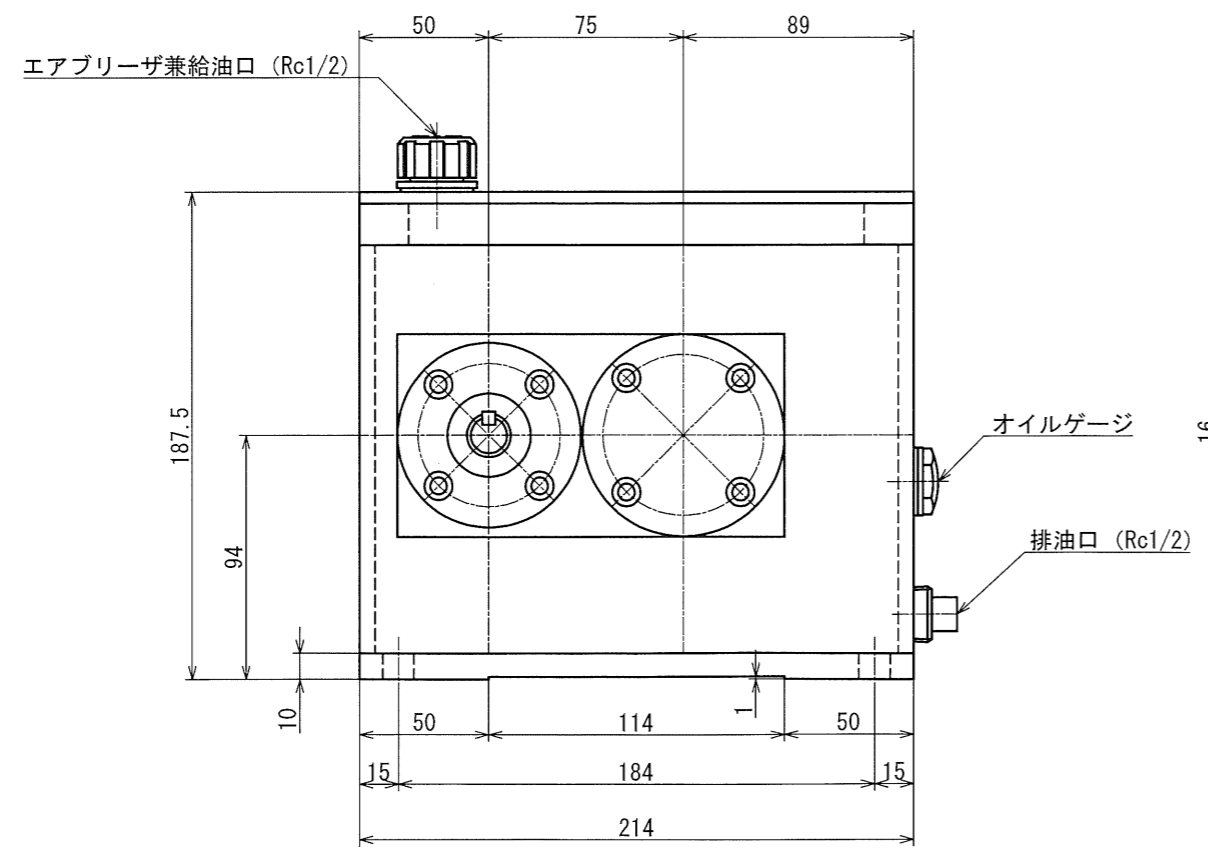

図番	MS-0.7-5HS-A0D	図面名称	MS-0.7-5HS 型増速機 概略外形図			
形式名称	MS-0.7-5HS 型増速機	尺度	1:2	角法	◎	
製	株式会社 益 製作所	日付	2024年 06月 05日	承認	◎	

改定 △ 日付 \*\*.\*\*.\*\* 事由 \* 担当 \* No. 0000