

普通寸法差 (削り加工)			
呼び寸法/区分	寸法公差		
	精度±	中級±	粗級±
1以上 4以下	0.05	0.1	0.3
4をこえ 16以下	0.07	0.2	0.5
16をこえ 63以下	0.1	0.3	0.7
63をこえ 250以下	0.2	0.5	1.2
250をこえ 1000以下	0.3	0.8	2.0

指示無キ部分ハ糸面取リノコト  
G  
▽ ( ~ ▽ ▽ ▽ )

動力 約0.513kw  
 入力回転数 519rpm  
 入力トルク 約9.2N・m  
 出力回転数 約1,019rpm  
 出力トルク 約4.9N・m  
 増速比 1.963:1

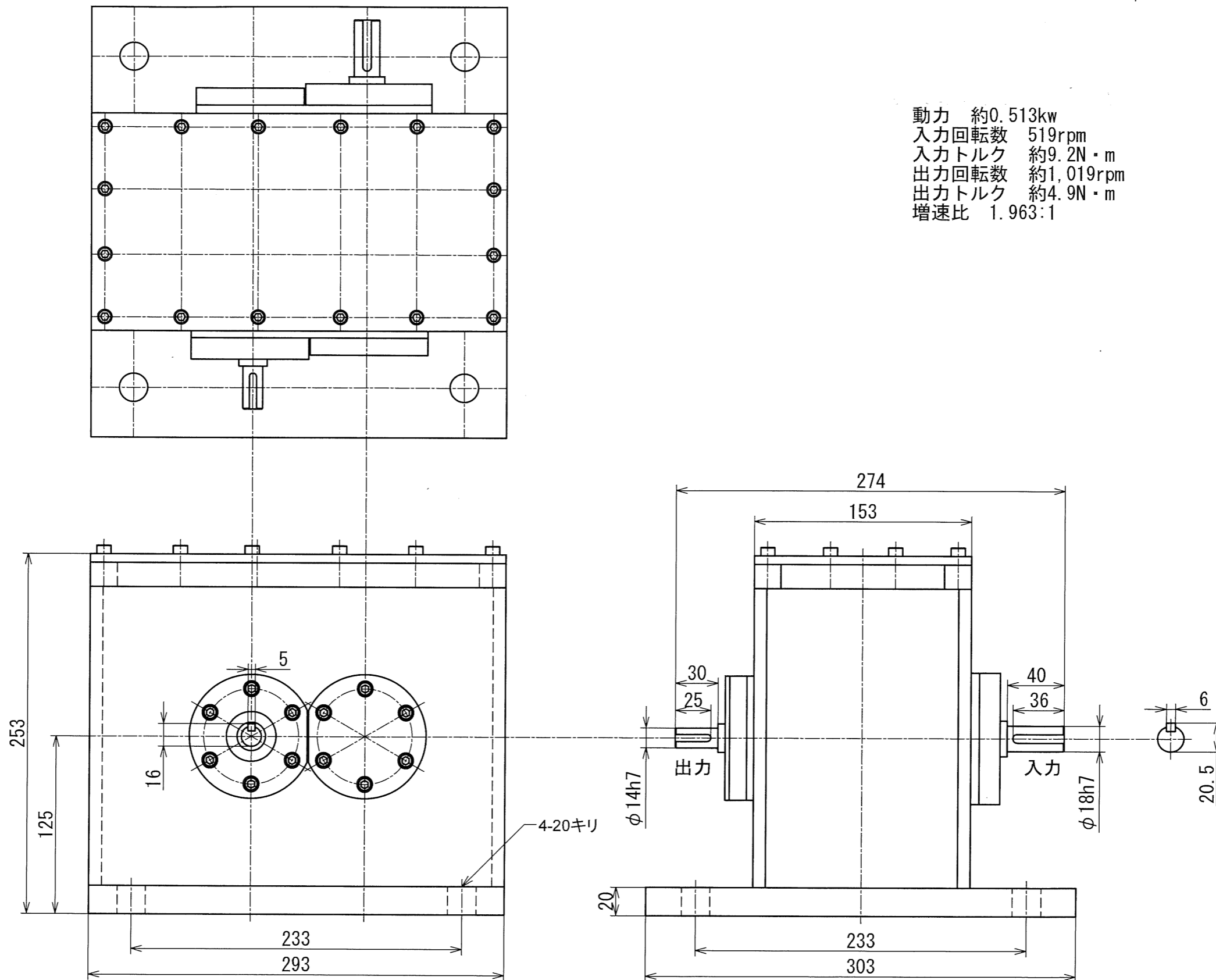

図番	*	図面名称	概略外形図		
形式名称	MS-0.5-1.963MD型増速機	尺度	1:3	角法	⊕ □
承認	株式会社 益製作所	日付	2023年4月14日	検図	製図

改定 △ 日付 \*.\*.\* 事由 \* 担当 \* No. 0000