

レバー位置	2	N	1	N	B (逆転)
変速比	1.261	0	0.677	0	-0.808

(〔注〕 入力回転数×変速比=出力回転数)

② (N) ① (N) (B)

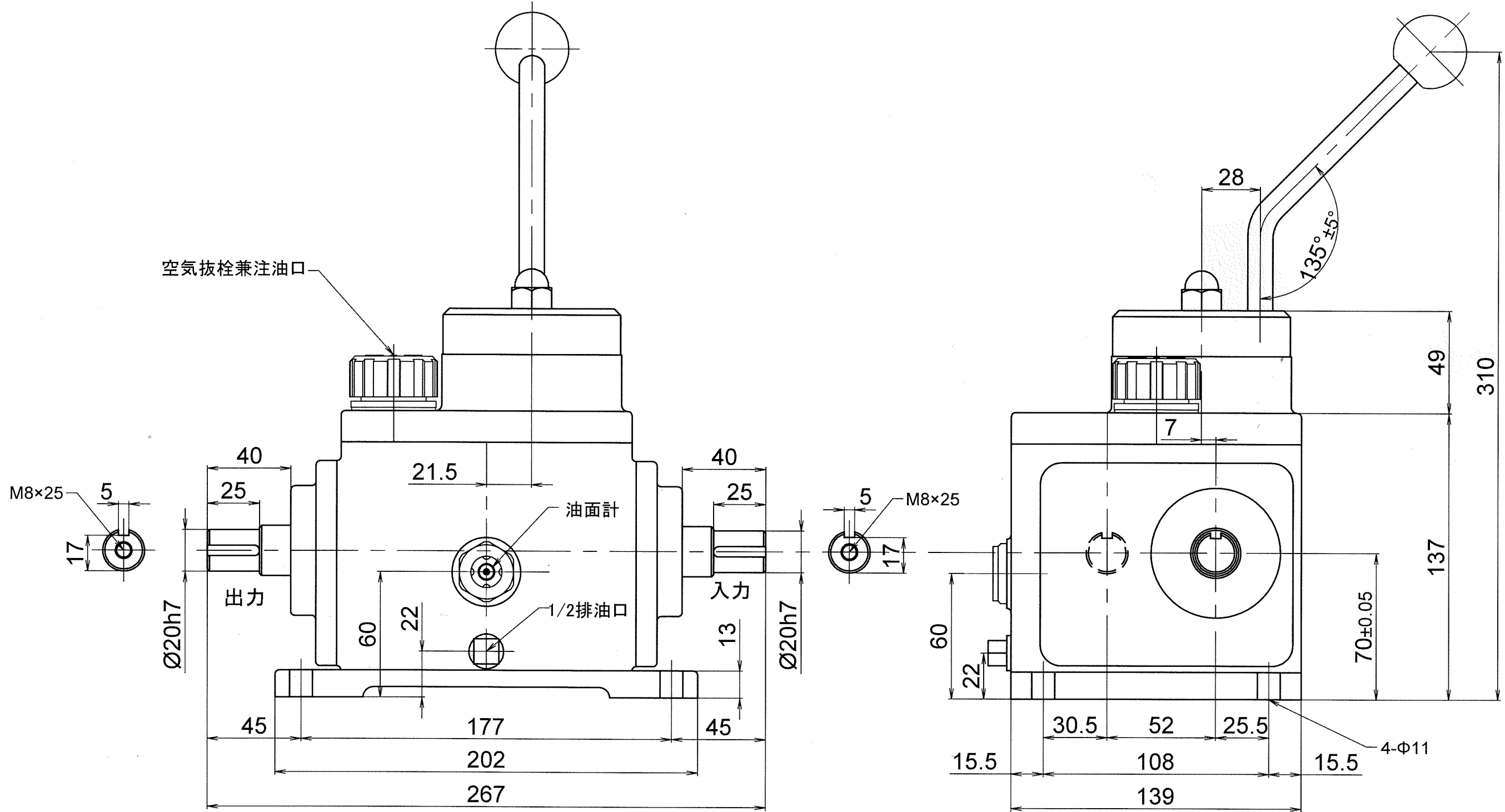

形式名称	MM-303型 外形図				
尺度	1:2	角法	三角法	使用箇所	
図番		日付	2016.3.7		
社長	課長	検図	設計	製図	竹中
株式会社益製作所					