

普通寸法差 (削り加工)				
呼び寸法ノ区分	寸法差			公差
	精級	中級	粗級	
1以上 4以下	0.05	0.1	0.3	
4*以上 10以下	0.07	0.2	0.5	
10*以上 63以下	0.1	0.3	0.7	
63*以上 250以下	0.2	0.5	1.2	
250*以上1000以下	0.3	0.8	2.0	

図面二記入無キ角及び隅ハ糸面取りノコト

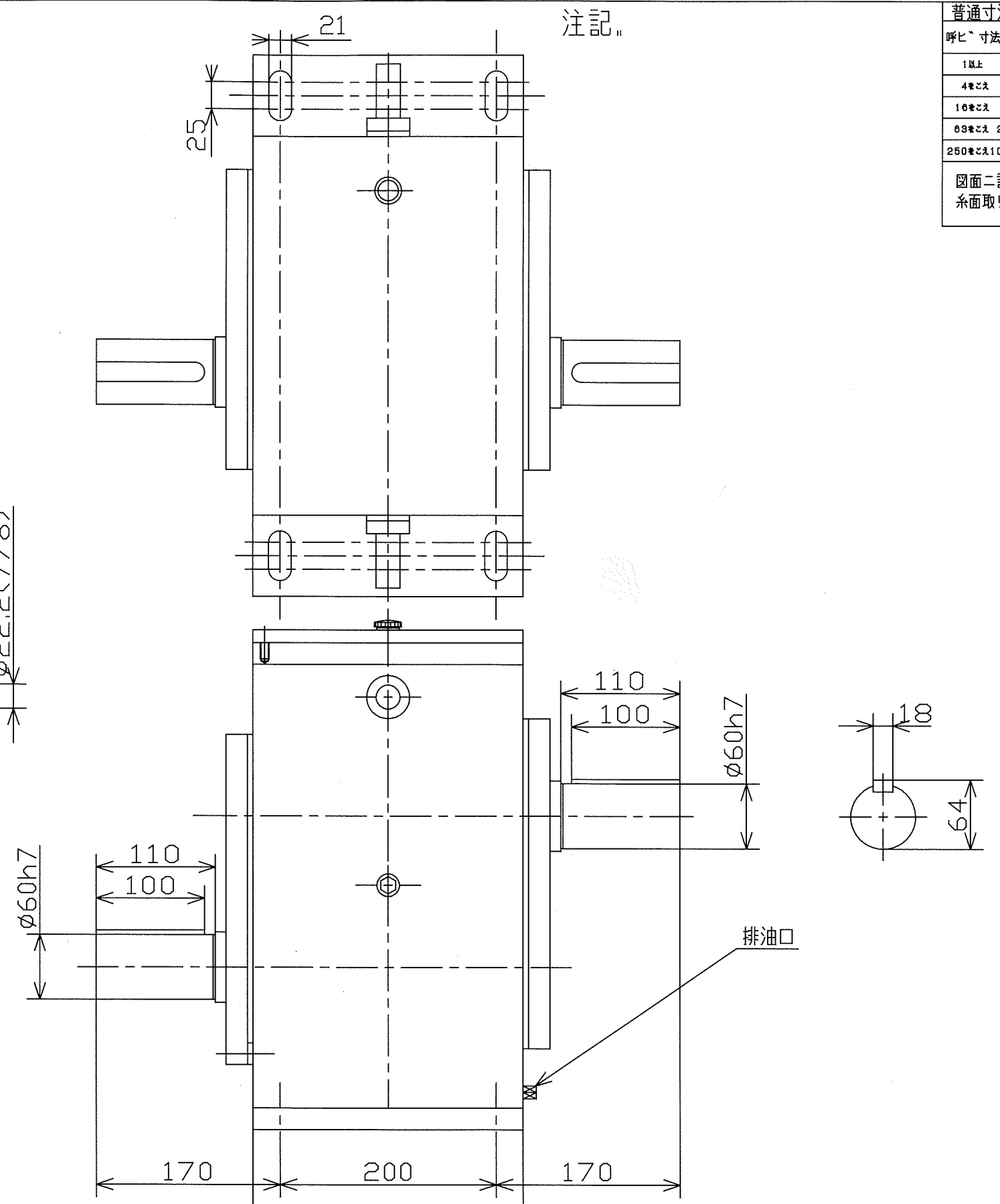
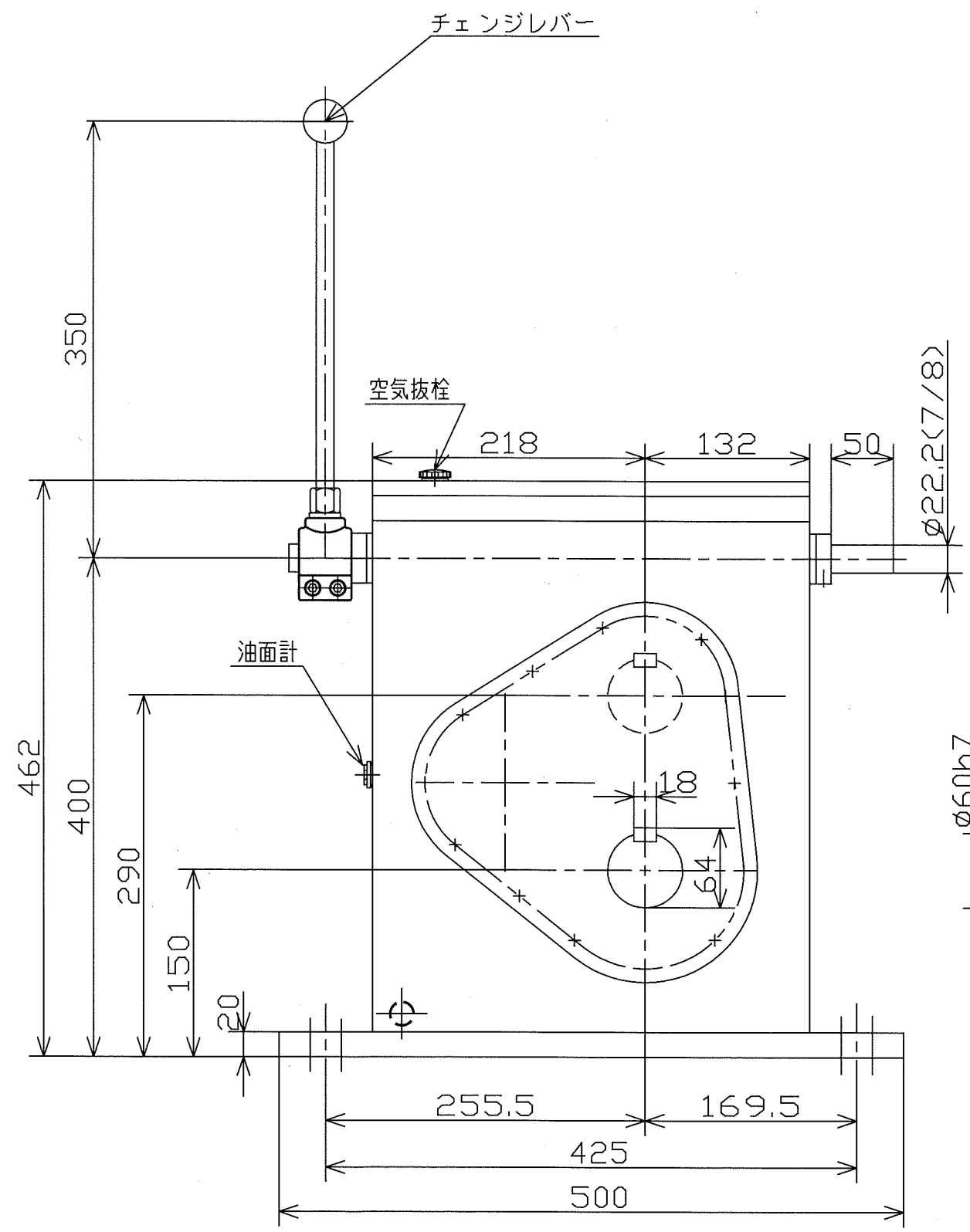

型式名称	MM-150 外形図			
尺度	1:5	角法	3角法	使用箇所
図番				日付 H13年4月21日
社長		課長	検図	設計
				製図 久保 写図

符号	年月日	訂正記事	印
----	-----	------	---

株式会社 益製作所