

管理寸法表(前)加工	公差
寸法	公差
0.1	0.03
0.2	0.04
0.3	0.05
0.4	0.06
0.5	0.07
0.6	0.08
0.7	0.09
0.8	0.10
0.9	0.11
1.0	0.12
1.2	0.14
1.5	0.17
2.0	0.20
2.5	0.25
3.0	0.30
4.0	0.40
5.0	0.50
6.0	0.60
8.0	0.80
10.0	1.00

レバー位置	変速比
1	1
2	N
3	-1

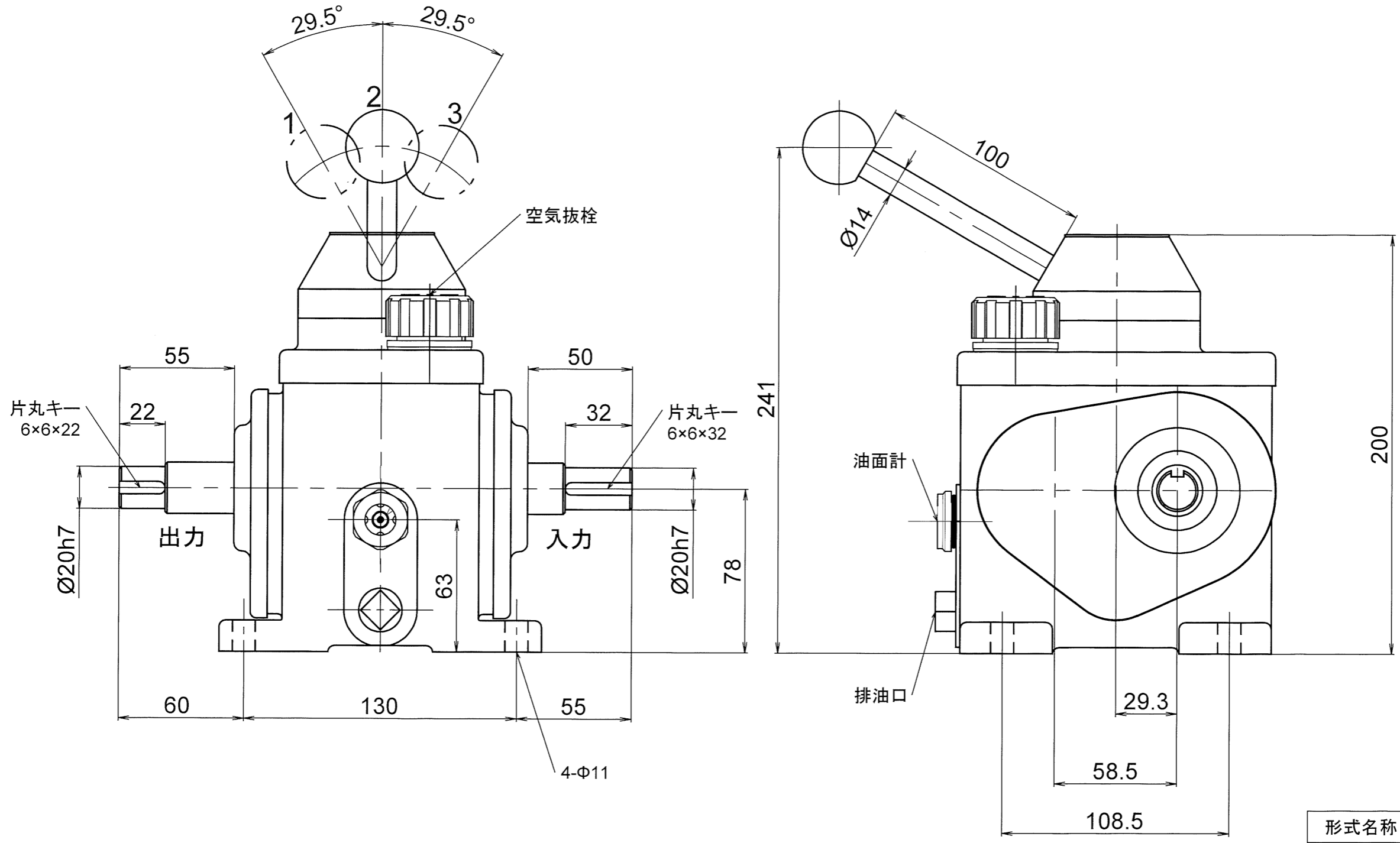

形式名称	MM-103特型 外形図		
尺度	1:2	角法三角法	使用箇所アルミ仕様
図番	MM-0089	日付	2019.9.2
社長	課長	検図	設計 製図 竹中
株式会社益製作所			