

製造方法 ( 削り出し )		公差	
呼び寸法 / 区分	公差	公差	公差
10以下	±0.05	0.1	0.3
10以上	±0.07	0.2	0.5
100以下	±0.1	0.3	0.7
100以上	±0.2	0.5	1.2
1000以下	±0.3	0.8	2.0

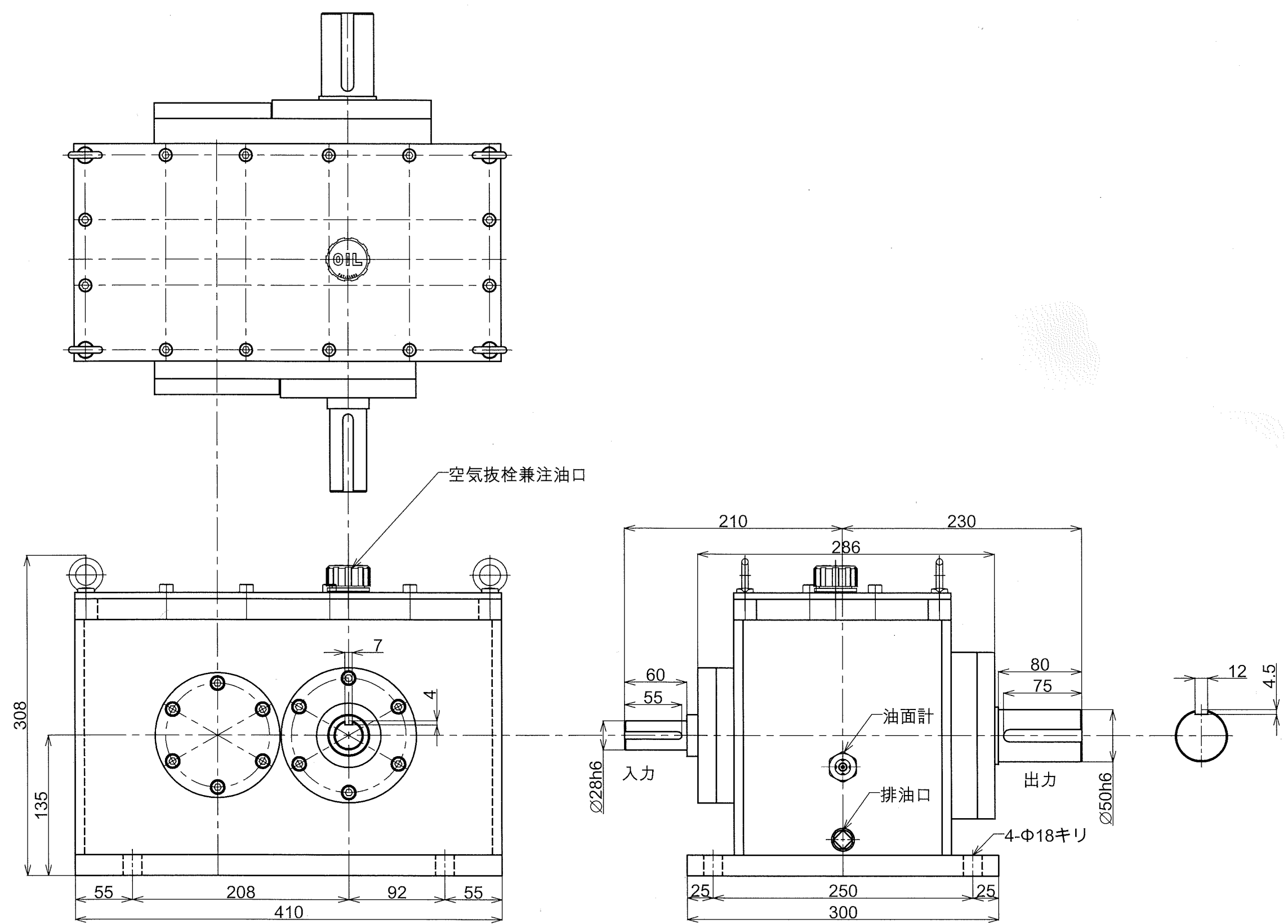

形式名称		MKH-3.7-1/20型減速機 外形図		
尺度	1:4	角法	三角法	
図番		日付	2018.6.21	
社長	課長	検図	設計	製図 竹中
株式会社 益 製作所				