

普通寸法差 (削り加工)			
呼び寸法/区分	寸法	公差	公差
14以下	0.05	0.1	0.3
14以上	0.07	0.2	0.5
45以下	0.1	0.3	0.7
45以上	0.2	0.5	1.2
200以下	0.3	0.8	2.0
200以上	0.3	0.8	2.0

指示無キ部分ハ未取リノコト  
6  
▽ ( ~ ▽ ▽ ▽ )

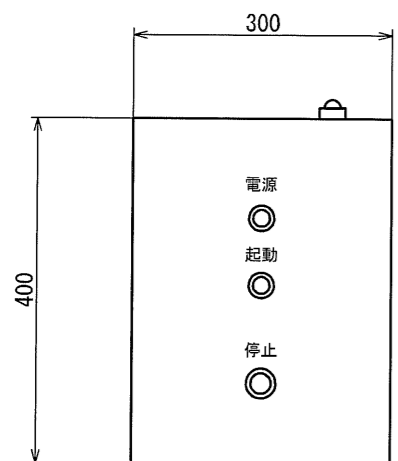
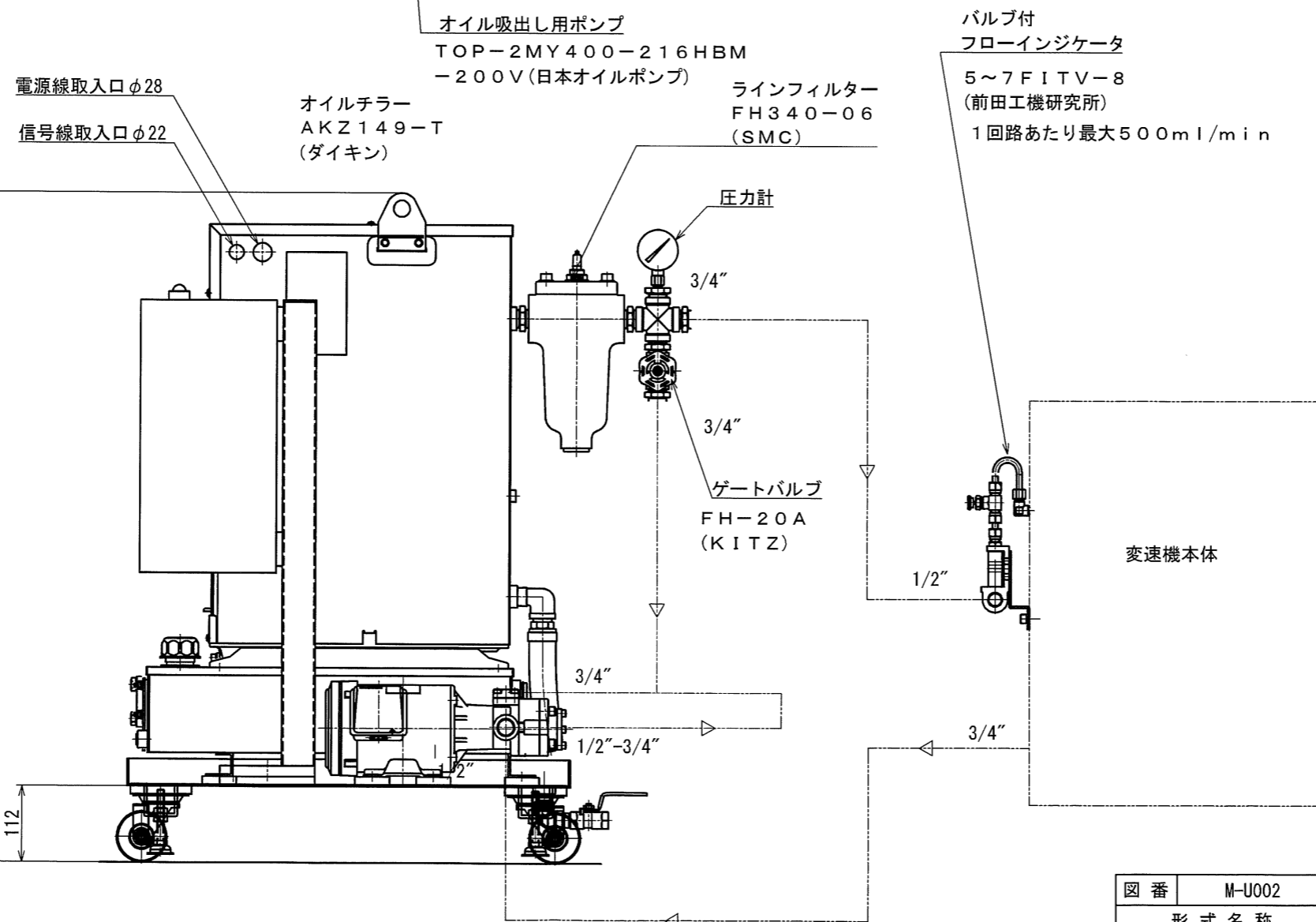
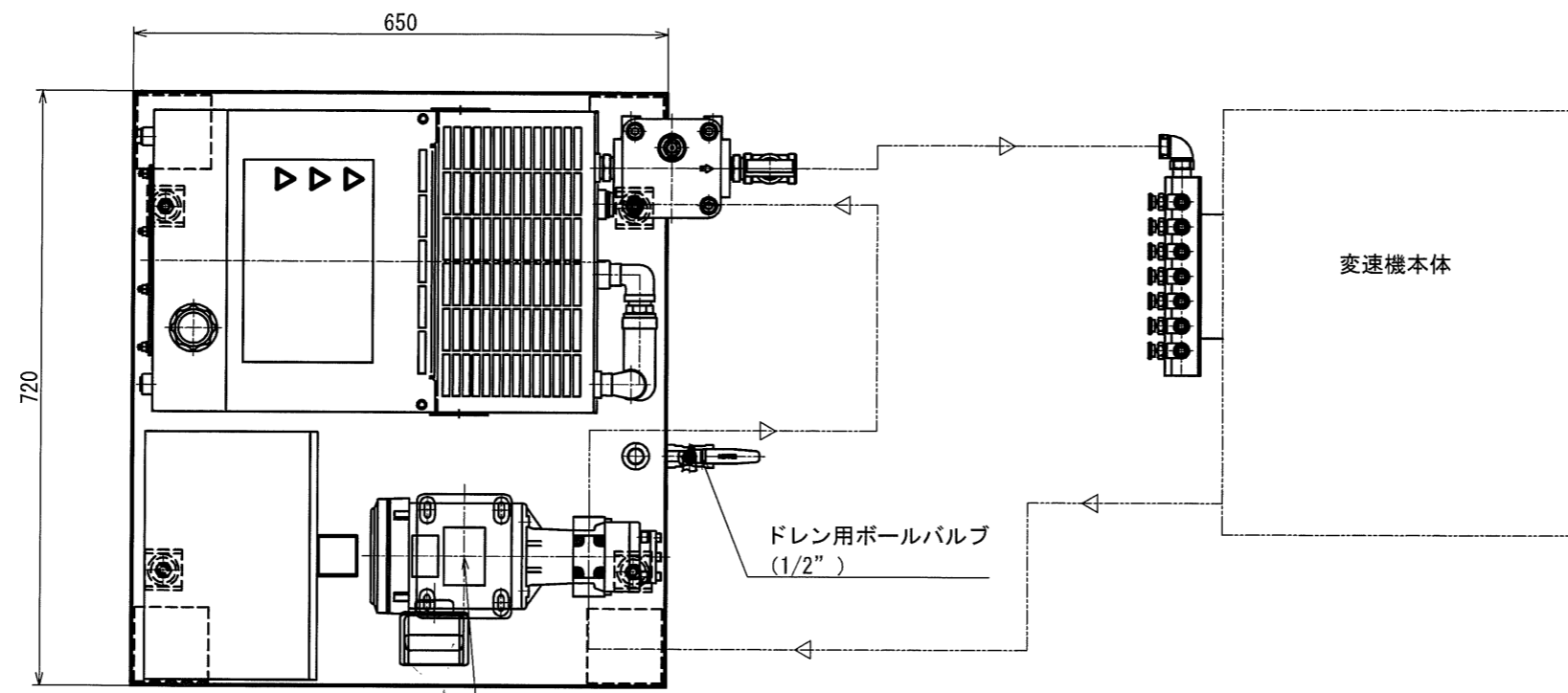

1) 本体、オイルチラーユニット間の配管について

本体、オイルチラーユニット間の配管は付属しておりません。寸法測定後お客様で、ご注文下さい。

供給側：1/2 両側F金具  
戻り側：3/4 両側F金具

2) オイルチラー、オイル吸出しポンプについて

オイルチラー：220V50/60Hz  
0.91KW3.6A  
吐き出し量 (L/min) 12/14.4  
0.5MPa  
吸出しポンプ：220V50/60Hz  
0.4KW1.95A  
吸出し量 (L/min) 24/28.8

注意 オイルチラー異常、ポンプ停止時は必ず本増速機の運転を停止してください。ギヤ、軸受が焼き付き、破損を起こしてしまいます。

図番	M-U002	図面名称	潤滑油冷却装置 (ダイキン)		
形式名称	MS-型増速機用	尺度	1:6	角法	◎ □
株式会社 益製作所	日付	2024年11月11日	承認	検図	製図